



FR

# MANUEL

# DE L'UTILISATEUR

## Série HD

**Nom d'utilisateur par défaut : admin**

**Mot de passe par défaut : 123456**

## À propos de ce manuel

Les éléments contenus dans ce document sont fournis à titre d'information et peuvent être modifiés sans préavis. Nous avons fait tous les efforts pour garantir que ce manuel d'utilisation est prévu et complet. Cependant, aucune responsabilité n'est assumée en cas d'erreurs et d'omissions ayant pu survenir.

## Déclaration de conformité FCC

Cet équipement a été testé et déclaré conforme aux limites pour un appareil numérique de Classe B, selon la section 15 des règlements de la FCC. Ces limites sont conçues pour fournir une protection raisonnable contre les interférences nocives dans une installation résidentielle. Cet équipement génère, utilise et peut émettre de l'énergie de radio fréquences et, s'il n'est pas installé et utilisé conformément aux instructions, peut causer des interférences nocives pour les radio communications. Cependant, il n'est pas garanti que les interférences ne se produiront pas dans une installation particulière. Si cet équipement cause des interférences nuisibles à la réception de la radio ou de la télévision, ce qui peut être déterminé en éteignant puis en allumant l'équipement, l'utilisateur est incité à essayer de corriger les interférences à l'aide d'une ou de plusieurs des mesures suivantes :

- Réorienter ou repositionner l'antenne réceptrice.
- Augmenter la séparation entre le produit et le récepteur.
- Brancher le produit sur une prise faisant partie d'un circuit différent de celui sur lequel le récepteur est branché.
- Consulter le revendeur ou un technicien radio/télévision expérimenté pour obtenir une assistance.
- Déclaration de conformité

## Déclaration de conformité

Cet appareil est conforme à la section 15 des règlements de la FCC. Le fonctionnement est soumis aux deux conditions suivantes :

1. Cet appareil ne peut pas causer d'interférences nocives.
2. Cet appareil doit accepter les interférences reçues, y compris les interférences pouvant causer un fonctionnement non souhaité.

## Copyright

### Limitation de responsabilité

- Cette publication est fournie « en l'état » sans garantie d'aucune sorte, expresse ou implicite, y compris, sans s'y limiter, les garanties implicites de commerciabilité, d'adéquation à un objectif particulier et de non-infraction des droits de tierces parties.
- Cette publication peut comporter des inexactitudes techniques ou des erreurs typographiques. Des changements peuvent être apportés à tout moment aux informations contenues dans ce document, pour des améliorations de la publication et/ou du/des appareil(s) correspondant(s).

### Exclusion de garantie

En aucun cas le fournisseur ne peut être tenu responsable vis-à-vis d'une partie ou d'une personne,

- Tout dommage ou perte, comprenant mais non limités aux dommages et pertes directs ou indirects,
- Blessures physiques ou dommage causés par une utilisation inappropriée ou négligente de la part de l'utilisateur,
- Démontage, réparation ou modification non autorisés de l'appareil par l'utilisateur,
- Tout problème, désagrément consécutif, perte ou dommage découlant de l'association du système avec les appareils d'une tierce partie,
- Toute réclamation ou action en dommages, engagée par une personne ou une organisation constituant un sujet photogénique, pour violation de la vie privée si des images provenant d'une caméra de surveillance, y compris les données stockées, deviennent, pour quelque raison que ce soit, publiques ou utilisées à des fins autres que la surveillance.

## Consignes de sécurité



### Avertissement

C'est le symbole pour indiquer n'importe quel danger, risque ou condition exigeant une attention particulière. L'utilisateur doit se référer aux instructions d'utilisation et de maintenance ou d'entretien.



### Attention

Le flash avec un symbole de tête de flèche dans un triangle équilatéral est destiné à avertir l'utilisateur. Il y a des "tensions" dangereuses présentes à proximité du boîtier du produit qui peuvent poser un risque à des personnes.

## Précautions de sécurité

- **Ne pas toucher les parties électriques sous tension.**

Cela permet d'éviter un choc électrique. Suivez les pratiques recommandées ci-dessous. Une installation défectueuse, une mauvaise mise à la terre, et un fonctionnement ou une maintenance incorrecte des équipements électriques peuvent tous poser des risques.

- **Ne pas essayer d'installer des équipements à l'extérieur, lorsqu'il y a du vent ou de la pluie.**
- **Ne pas installer ou enlever des équipements à l'extérieur, lorsqu'il pleut.**
- **Ne pas essayer d'installer ou d'utiliser des équipements à l'extérieur pendant un orage.**
- **Mettez toujours à la terre tous les équipements électriques et la plate-forme de travail.** Évitez les chocs électriques accidentels. Connectez la source d'alimentation, les cabinets de commande et la plate-forme de travail, à une source de masse électrique approuvée.
- **Utilisez toujours la bonne taille de câble.** Une surcharge prolongée peut provoquer une panne du câble et causer un risque d'électrocution ou d'incendie. Le câble doit avoir les mêmes spécifications que celui de l'usine.
- **Toujours garder les câbles et les connecteurs en bon état.** Des connexions électriques incorrectes ou usées peuvent provoquer des courts-circuits et peuvent augmenter le risque d'un choc électrique. Ne pas utiliser des câbles usés, endommagés, ou nus.
- **Évitez toujours la tension en circuit ouvert.** Les tensions ajoutés augmentent la gravité du risque de choc électrique.
- **Portez toujours des gants isolants lorsque vous réglez l'équipement.** Le courant électrique doit être éteint et des gants isolants doivent être utilisés lors des réglages de l'équipement pour garantir la protection contre les chocs.
- **Portez toujours des vêtements de protection tels que des chemises à manches longues lorsque vous installez ou retirez des équipements.**
- **Utilisez toujours des chaussures hautes, bien ajustées.**
- **Portez toujours des vêtements propres, sans graisse ou d'huile.**

- **Protégez les travailleurs à proximité contre l'exposition au rayonnement d'arc.**
- **Utilisez toujours des pantalons longs ou des jeans lorsque vous installez ou retirez les équipements.**
- **Mettez toujours un casque de sécurité ou un casque dur et des chaussures de sécurité avant d'aller travailler.**
- **Gardez toujours l'équipement dans des endroits secs.**
- **Utilisez toujours des harnais de sécurité / ceinture lorsque vous travaillez dans des endroits élevés.**
- **Utilisez toujours des vêtements secs et évitez l'humidité et l'eau.**
- **Utilisez toujours un gilet de sécurité publique, lorsque vous travaillez la nuit.**
- **Assurez-vous que toutes les connexions électriques sont bien serrées, propres et sèches.**
- **Assurez-vous que vous êtes bien isolé pour éliminer la charge statique électrique.**
- **Utilisez toujours des gants secs, des chaussures à semelles en caoutchouc, ou restez sur une planche ou une plate-forme sèche.**
- **Respectez toujours les normes de sécurité reconnues.**
- **Utilisez toujours une protection appropriée pour les yeux, les oreilles et le corps.**
- **Une deuxième personne doit être présente, quand vous travaillez dans l'obscurité, un endroit avec une mauvaise ventilation, ou des endroits élevés.**
- **Assurez-vous que vous êtes bien protégé contre les arcs électriques, les lésions mécaniques, ou d'autres accidents.**
- **Assurez-vous que la polarité des fils est correcte avant d'installer l'équipement.**
- **Manipulez toujours avec précaution.**
- **Ne pas bloquer la ventilation de l'équipement.**
- **Ne pas poser des pièces magnétiques autour de l'équipement.**
- **Ne pas poser des objets sur le dessus de l'équipement.**

# Table des matières

Installer le lecteur de disque dur .....	5	Record Search (Recherche d'enregistrement) : Général, Événements et Image (suite) .....	25
Faire les connexions .....	6	Record Search (Recherche d'enregistrement) : Général, Événements et Image (suite) .....	26
Opérations courantes sur le DVR .....	8	Record Search (Recherche d'enregistrement) : Général, Événements et Image (suite) .....	27
Écran de visualisation en direct.....	9	Périphérique : Disque dur et PTZ .....	28
Main Menu (Menu principal).....	10	Périphérique : Nuage.....	29
Affichage : Canaux analogiques / Sortie.....	11	Système : Général et Utilisateurs .....	30
Display (Affichage) : Live (Direct) .....	12	Système : DST, NTP et Log.....	31
Display (Affichage) : IP Channels / Image Control (Canaux IP / Contrôle d'image) .....	13	Système : Infos, Info de canal et Enregistrer Infos .....	32
Display (Affichage) : Privacy Zone (Zones confidentielle)....	14	Avancé : Maintenance, Évènements et Mise à niveau automatique .....	33
Enreg. : Enregistrement et flux principal .....	15	Accès à distance via le client Web.....	34
Enreg. : Calendrier .....	16	Accès à distance via le client Web (suite) .....	35
Enreg. : Flux second et Flux mobile .....	17	Guide de dépannage .....	36
Saisie : Saie et Calendrier de capture .....	18		
Réseau : Réseau .....	19		
Réseau : Réseau et sous-flux.....	20		
Réseau : E-mail et calendrier e-mail .....	21		
Réseau : DDNS et FTP .....	22		
Alarme : Mouvement .....	23		
Record Search (Recherche d'enregistrement) : Général, Événements et Image .....	24		



# Installer le lecteur de disque dur

Ce DVR prend en charge un disque dur SATA 3,5" ou 2,5".

**ATTENTION :** NE PAS installer ou retirer le disque dur tant que l'alimentation de l'appareil est ALLUMÉE.

**REMARQUE :** En fonction du modèle que vous avez acheté, le produit réel peut différer légèrement par rapport aux images ci-dessous.

A) Branchez les câbles de données et de l'alimentation sur le disque dur et insérez le disque dur dans le boîtier du DVR.

*DVR à 4/8 canaux*

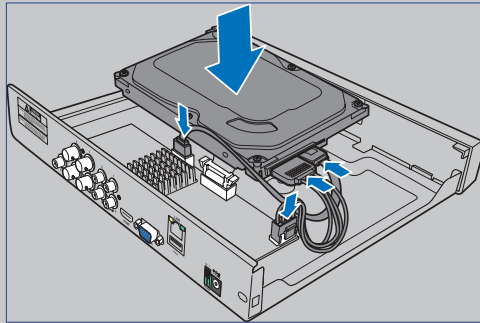

b) Retournez soigneusement le boîtier du DVR et fixez le disque dur au DVR avec les quatre (4) vis.

*DVR à 4/8 canaux*

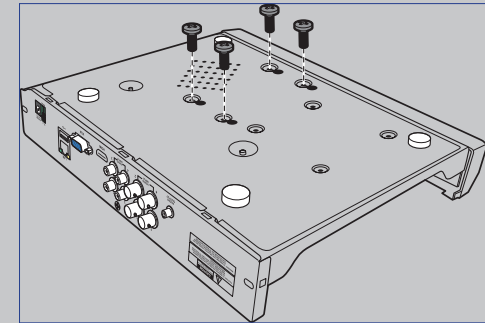

*DVR à 16 canaux*

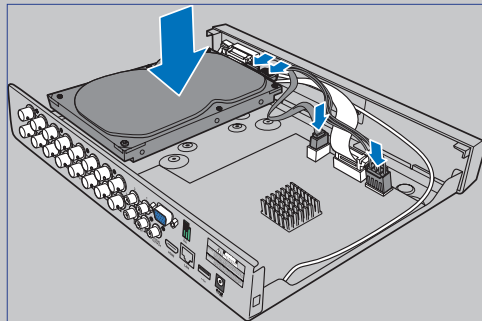

*DVR à 16 canaux*

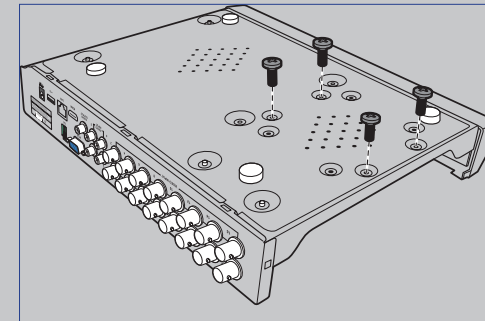

# Faire les connexions

## Vue d'ensemble du produit

**REMARQUE :** La vue avant du produit est similaire pour les DVR 4 canaux, 8 canaux et 16 canaux.

Vue avant (DVR 4 canaux\*)



Vue arrière (DVR 4 canaux)

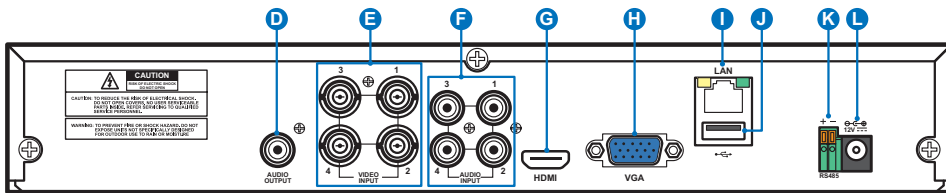

Vue arrière (DVR 8 canaux)

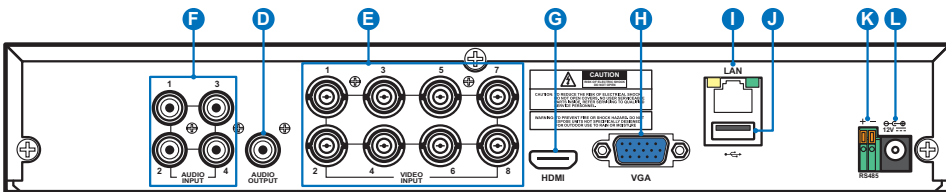

Vue arrière (DVR 16 canaux)

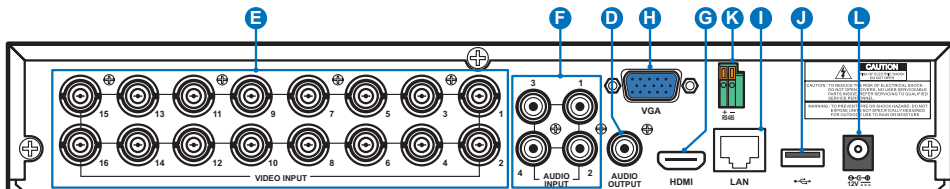

- A) LED disque dur - Clignote quand le disque dur fonctionne.
- B) LED alimentation - S'allume quand le DVR est sous tension.
- C) USB - Raccordez ici la souris fournie.
- D) Sortie audio - Pour raccorder les haut-parleurs.
- E) Entrée vidéo - Pour raccorder les caméras.

**REMARQUE :** Pour garantir la qualité de l'image, nous vous conseillons d'utiliser les caméras KGUARD fournies ou d'acheter séparément les caméras KGUARD CCTV Mégapixels.

- F) Entrée audio - Pour raccorder les micros.
- G) HDMI - À raccorder à votre télévision numérique ou à votre moniteur avec une entrée HDMI.
- H) VGA - À raccorder à votre télévision ou à un moniteur avec une entrée VGA.
- I) LAN - À raccorder à votre réseau domestique, pour que votre DVR puisse être accessible via Internet. En plus de la connexion à un réseau, vous pouvez également accéder aux caméras IP ONVIF locales ou distantes.
- J) USB - Branchez la clé USB pour sauvegarder des événements enregistrés.
- K) RS485 - Pour connecter une caméra dôme Speed via RS485.
- L) Alimentation - Pour brancher l'adaptateur secteur.

## Diagramme de connexion

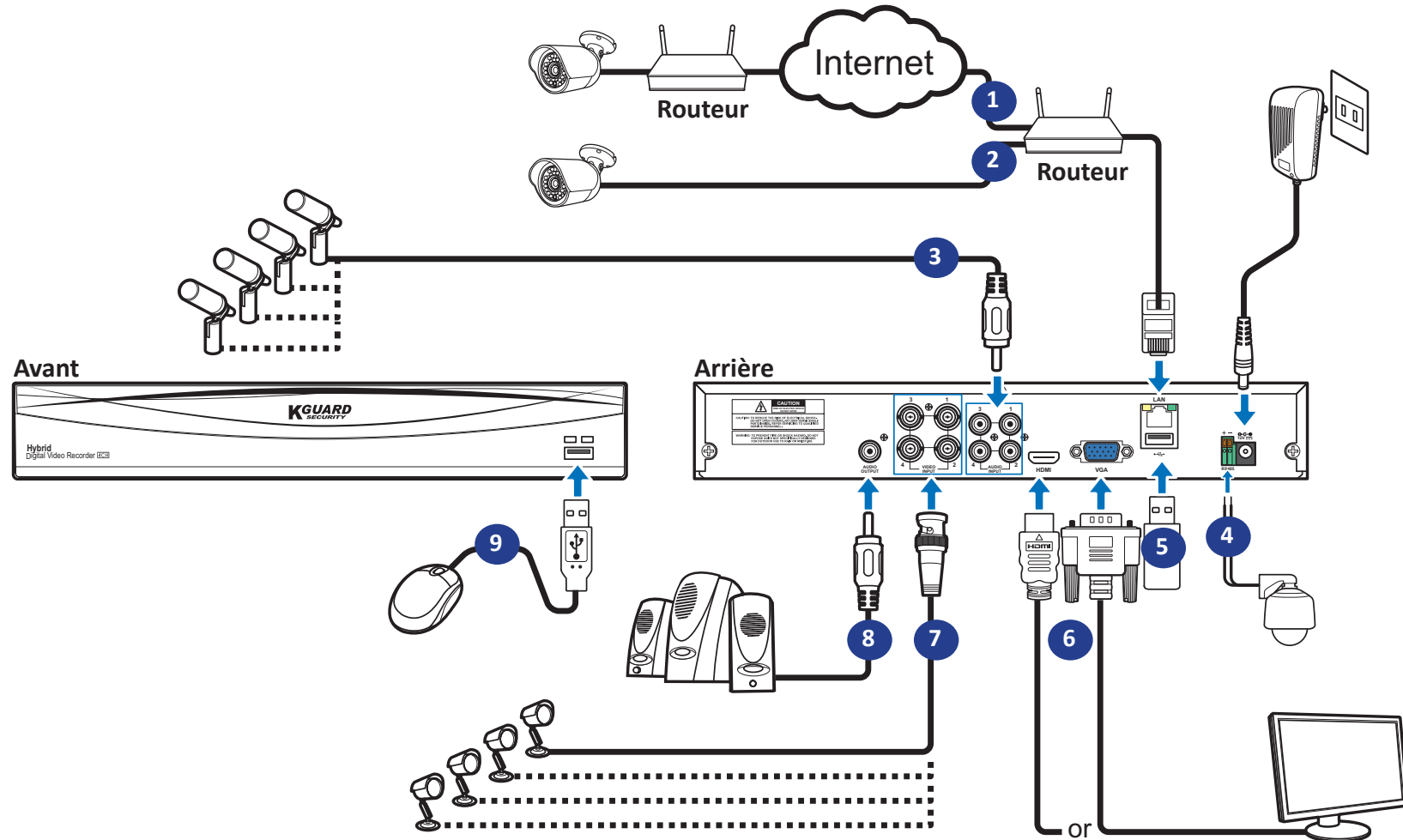

- 1) Vous pouvez vous connecter à d'autres caméras IP à distance via Internet.
- 2) Connectez un câble Ethernet RJ45 CAT.5E ou supérieur pour une connectivité locale. Vous pouvez vous connecter à d'autres caméras IP via votre réseau local.

**REMARQUE :** Pour voir les caméras IP ONVIF, vous devez d'abord les ajouter via le menu OSD. Veuillez consulter «Display (Affichage) : IP Channels / Image Control (Canaux IP / Contrôle d'image)» à la page 13.

- 3) Branchez le(s) microphone(s) et/ou caméra(s) prenant en charge l'audio, si vous voulez écouter le son audio des caméras.
- 4) Pour connecter une caméra dôme Speed via RS485.
- 5) Utilisez la clé USB pour effectuer des sauvegardes ou des mises à niveau système.
- 6) Raccordez la sortie vidéo du DVR à la télévision ou au moniteur via connexion HDMI ou VGA

- 7) Raccordez la fiche BNC du câble d'extension de la caméra au connecteur d'entrée Vidéo à l'arrière du DVR.

### REMARQUE :

- Veuillez vous assurer que les canaux analogiques sont activés. Voir «Affichage : Canaux analogiques / Sortie» à la page <?>
- Ce DVR prend en charge les caméras avec la fonction UTC (Protocole Coaxial Nextchip).

- 8) Raccordez les haut-parleurs si vous souhaitez écouter le son en direct ou la lecture audio depuis le DVR.
- 9) Vous aurez besoin de la souris USB pour parcourir les menus de configuration initiale une fois que le DVR sera mis sous tension.

# Opérations courantes sur le DVR

## À l'aide de la souris fournie

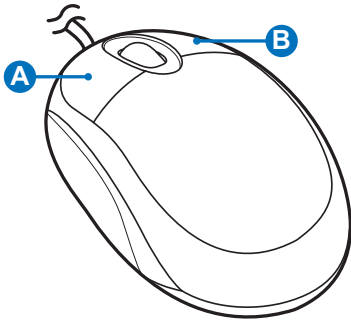

### A) Bouton gauche

- Cliquez une fois pour choisir un élément dans les menus et confirmez votre sélection.
- **Double-cliquez** sur un canal sur l'écran de visualisation en direct pour afficher ce canal en mode plein écran. Double-cliquez à nouveau pour quitter le mode plein écran.
- **Cliquez et maintenez** pour faire glisser une zone en mode mouvement ou ajuster les valeurs des curseurs et des échelles en mode menu.

### B) Bouton droit

- Cliquez une fois pour ouvrir le menu contextuel sur l'écran de visualisation en direct et de quitter les menus.

## Utilisation du clavier virtuel

Vous pourrez voir le clavier virtuel automatiquement à l'écran à chaque fois que vous devrez saisir des données.



Cliquez pour supprimer un caractère

Cliquez pour saisir le texte

Cliquez pour passer le clavier en majuscules

## Verrouillage de l'écran

L'écran est verrouillé pour protéger l'utilisation de l'OSD sans permission. Pour accéder au menu OSD, vous devrez vous authentifier en fournissant le nom d'utilisateur et le mot de passe.

Le nom d'utilisateur et le mot de passe par défaut sont les suivants :

- **User name (Nom d'utilisateur) : admin**
- **Password (Mot de passe) : 123456**

**REMARQUE :** Si nécessaire, vous pouvez également verrouiller l'écran manuellement. Pour y parvenir, faites un clic droit sur l'écran de visualisation en direct afin de rendre la barre de menu contextuelle visible. Puis cliquez sur .

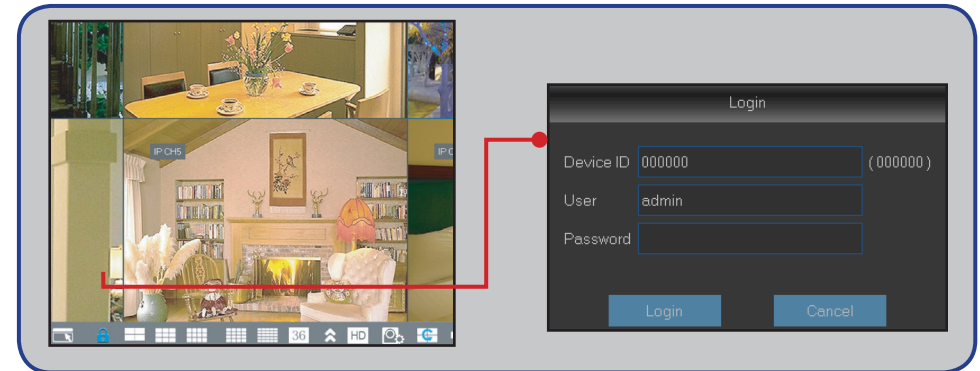

## Redémarrer/Arrêter le DVR

Les opérations de redémarrage et d'arrêt peuvent être effectuées par le menu principal.

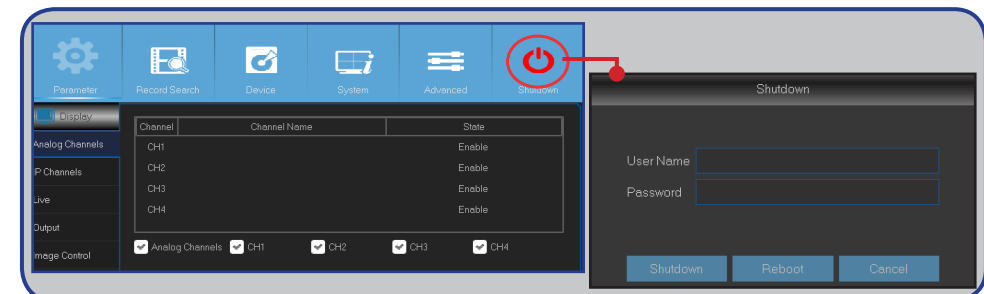

# Écran de visualisation en direct

Premier écran que vous voyez après avoir consulté ou ignoré l'assistant de démarrage. Dans cet écran, vous pouvez voir les vues en direct provenant de toutes les caméras connectées. La vue varie en fonction du modèle de DVR que vous avez acheté.



## Barre de menu

- A) Cliquez dessus pour ouvrir le menu principal.
- B) Cliquez dessus pour verrouiller l'écran
- C) Cliquez dessus pour passer à différents points de vue de la caméra.
- D) Cliquez dessus pour afficher davantage d'options de présentation.
- E) Cliquez dessus pour passer tous les canaux en flux principal ou un flux second (pour la résolution en vue direct).
- F) Cliquez dessus pour basculer entre les affichages temps réel, équilibré, ou doux. Le mode effet de visualisation n'influence uniquement la qualité de la vidéo affichée par le débit binaire et le débit d'images, mais n'influence pas la qualité d'enregistrement.
- G) Cliquez dessus pour commencer à visualiser les canaux dans une séquence définie dans **Affichage : Sortie**. Veuillez consulter [page 11](#)
- H) Cliquez dessus pour régler le volume
- I) Cliquez dessus pour démarrer / arrêter une croisière pour une caméra PTZ.
- J) Cliquez dessus si vous souhaitez lire des vidéos.

## Icônes de statut

- M** L'icône de mouvement indique que le DVR détecte un mouvement provenant de la caméra.
  - H** L'icône du disque dur indique que le DVR ne peut pas détecter un disque dur ou que le disque dur n'est pas formaté.
  - R** Cette fonction indique que le DVR est en train d'enregistrer.
  - M** Cette icône apparaît quand la camera a détecté un mouvement et déclenche l'enregistrement.
- PERTE VIDÉO** : La connexion à une caméra a été perdue.
- Hors ligne** : La caméra IP ajoutée est hors ligne ou déconnectée.
- Aucune caméra** : La caméra IP n'a pas été connectée au DVR.

## Barre d'outils rapide caméra

- K** Cliquez dessus pour capturer manuellement une image.
- L** Cliquez pour commencer à enregistrer le canal manuellement.
- M** Cliquez dessus pour revoir la lecture du canal pour les 5 dernières minutes d'enregistrement.
- N** Cliquez pour zoomer dans le canal.
- O** Cliquez pour régler les paramètres de couleur du canal.
- P** Cliquez pour configurer les paramètres de la caméra PTZ.



# Main Menu (Menu principal)

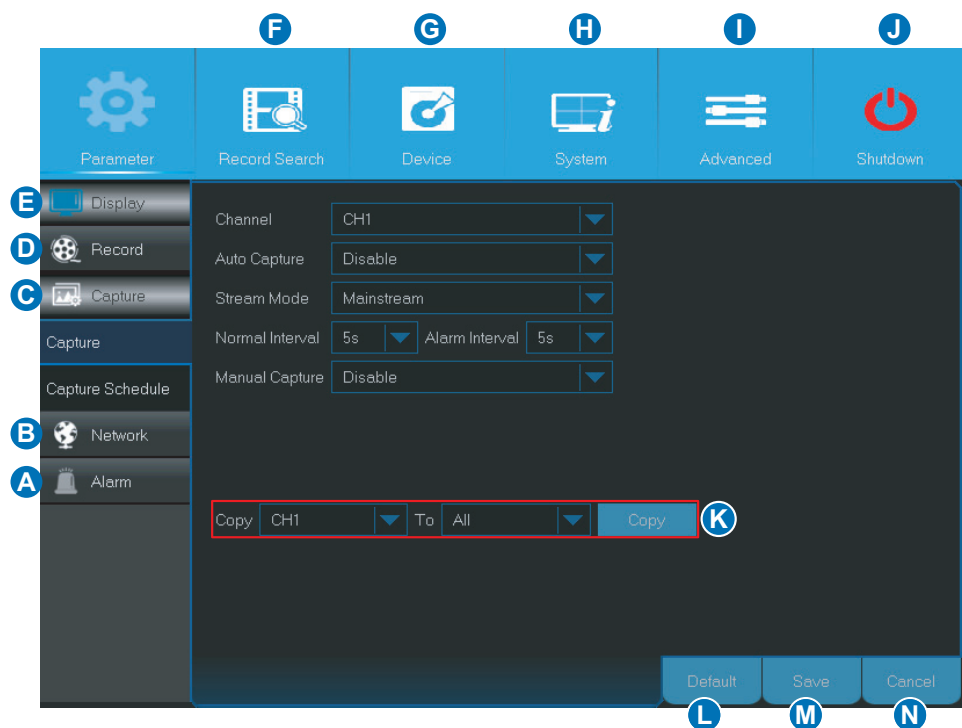

- A) Alarm (Alarme)** - Sélectionnez cette option du menu pour définir la zone et la sensibilité des mouvements.
- B) Network (Réseau)** - Sélectionnez cette option de menu pour configurer les paramètres d'accès du DVR au réseau, configurer les réglages e-mail et les paramètres DDNS.
- C) Capture (Saisie)** - Sélectionnez cette option de menu pour capturer des images.
- D) Record (Enregistrer)** - Sélectionnez cette option du menu pour configurer les options d'enregistrement et définir le calendrier.
- E) Display (Affichage)** - Sélectionnez cette option de menu pour configurer la façon dont les canaux sont affichés sur l'écran de visualisation en direct, pour un exemple de configuration des couleurs, la résolution de sortie vidéo, les zones confidentielles, etc.
- F) Record Search (Rech. enreg.)** - Sélectionnez cette option du menu pour rechercher des enregistrements, des événements et des images capturées.
- G) Device (Périphérique)** - Sélectionnez cette option de menu pour formater le disque dur interne ici, voir l'espace disponible, définir les paramètres de configuration PTZ, et les paramètres de connexion pour relier votre DVR à votre compte Dropbox.
- H) System (Système)** - Sélectionnez cette option du menu pour modifier les paramètres généraux du DVR, tels que la date, l'heure, etc.
- I) Advanced (Avancé)** - Sélectionnez cette option du menu pour modifier les tâches de maintenance et mettre à jour le système.
- J) Shutdown (Éteindre)** - Sélectionnez cette option du menu pour arrêter ou redémarrer le DVR ici.
- K) Copy (Copier) (Parameters (Paramètre)) vers** - Cliquez pour copier les paramètres en cours vers tous les canaux ou un canal spécifique.
- L) Default (Défaut)** - Cliquez pour restaurer les paramètres par défaut.
- M) Save (Enregistrer)** - Cliquez pour enregistrer les modifications.
- N) Cancel (Annuler)** - Cliquez pour abandonner les modifications.

# Affichage : Canaux analogiques / Sortie

Ce menu vous permet d'activer ou de désactiver les canaux analogiques.

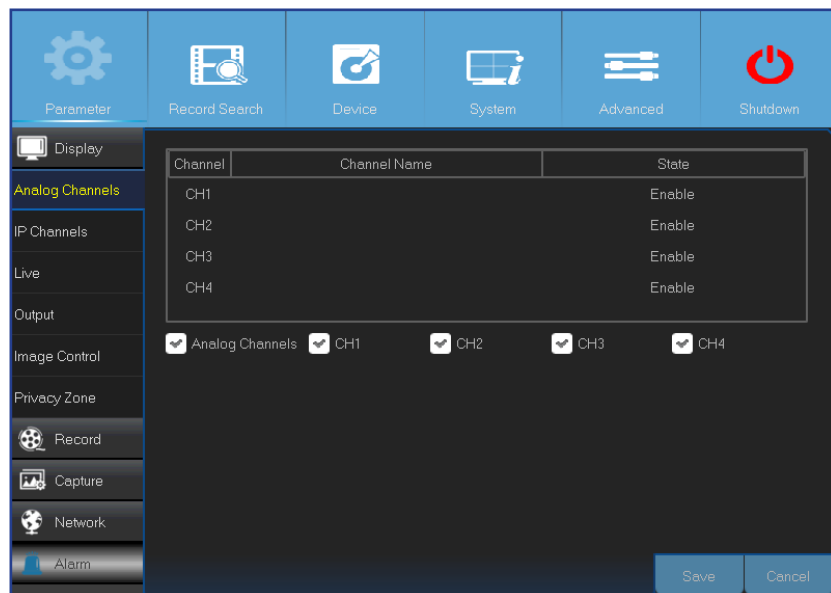

- **Channel (Canal)** : Affichage de l'identification du canal.
- **Channel Name (Nom du canal)** : Afficher le nom du canal.
- **State (État)** : Afficher l'état du canal.
- **Analog Channel (Canal analogique)** : Cochez la case à côté de l'identificateur de canal pour activer ou désactiver le canal analogique.

**REMARQUE :** Après avoir effectué des modifications à l'état du canal, cliquez sur **Save (Enregistrer)** pour enregistrer ces modifications. Vous êtes invité à confirmer les modifications. Cliquez sur **OK** pour confirmer.

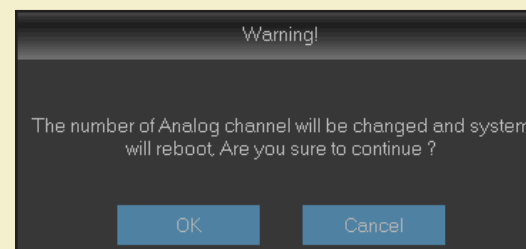

Ce menu vous permet de configurer les paramètres de sortie vidéo.

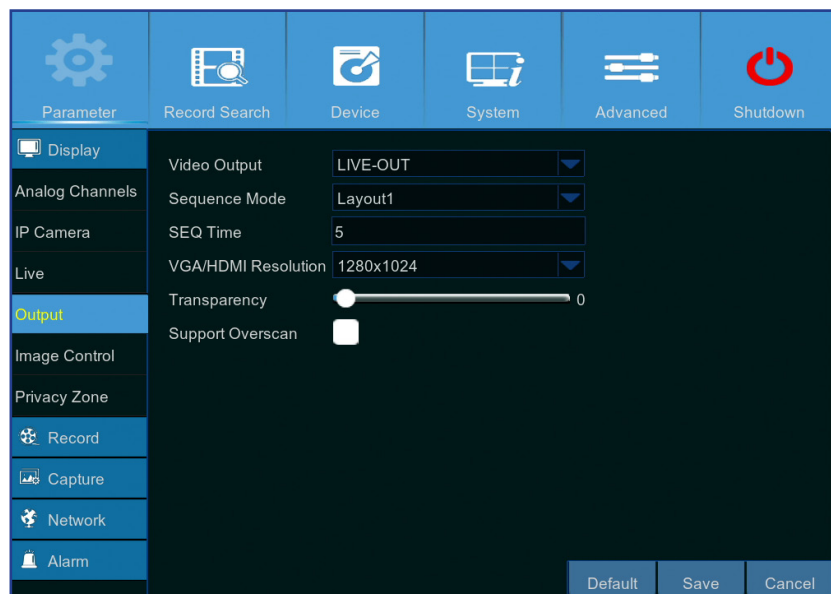

- **Video Output (Sortie vidéo)** : Il s'agit du moniteur que vous utilisez pour l'affichage de la vue en direct.
- **Sequence Mode (Mode Séquence)** : Dans le menu déroulant, choisissez votre présentation préférée pour l'affichage des canaux en séquence sur la vue en direct.
- **SEQ Time (Heure SEQ)** : Définissez la durée d'affichage de la vue en direct d'un canal dans une séquence.
- **VGA/HDMI Resolution (Résolut. VGA/HDMI)** : Sélectionnez la résolution la plus élevée prise en charge par votre moniteur/télévision. Plus la résolution est élevée, plus vous pourrez voir de détails sur vos images. Le DVR redémarre une fois que vous avez changé la résolution.
- **Transparency (Transparence)** : Décidez le niveau de transparence que vous souhaitez pour les menus. Choisissez partiellement transparent (voir à travers) si vous souhaitez voir les événements tout en réglant les paramètres.
- **Support Overscan (Prise en charge du surbalayage)** : Cochez pour permettre le réglage de la position de l'image vidéo sur l'écran de visualisation en direct.

# Display (Affichage) : Live (Direct)

Ce menu vous permet de configurer les paramètres des canaux.

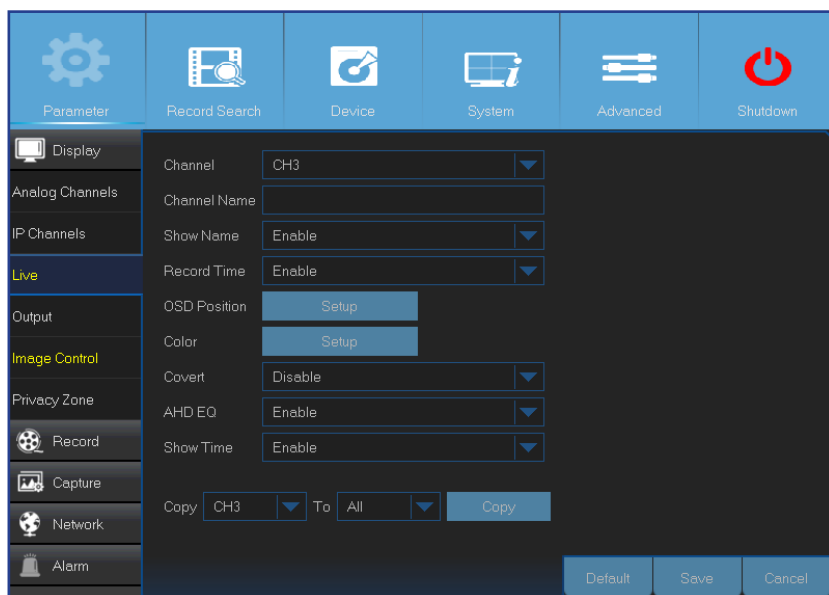

- **Channel (Canal)** : Veuillez sélectionner le canal que vous souhaitez modifier.
- **Channel Name (Nom du canal)** : Saisissez le nom du canal.
- **Show Name (Afficher nom)** : Activez pour afficher le nom du canal sur l'écran du direct.
- **Record Time (Heure d'enregistrement)** : Désactivez cette option si vous ne souhaitez pas afficher l'heure d'enregistrement sur le canal.
- **OSD Position (Position OSD)** : Cliquez sur **Setup (Configuration)** pour déterminer l'endroit où vous souhaitez que le nom du canal et la date actuelle soient affichés quand vous visualisez le canal. Faites glisser la boîte du nom de la chaîne et la boîte de date / heure à l'endroit désiré sur l'affichage du canal.

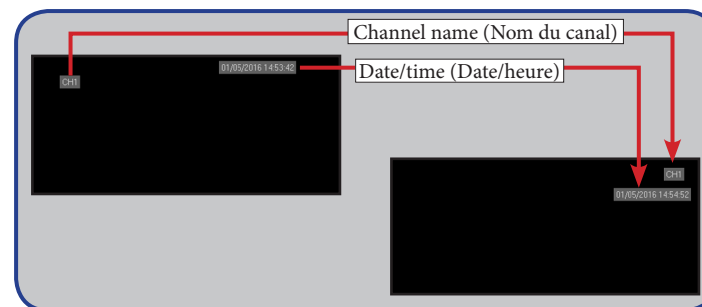

- **Color (Couleur)** : Cliquez sur **Setup (Configuration)** pour configurer les paramètres de couleur de la vidéo.

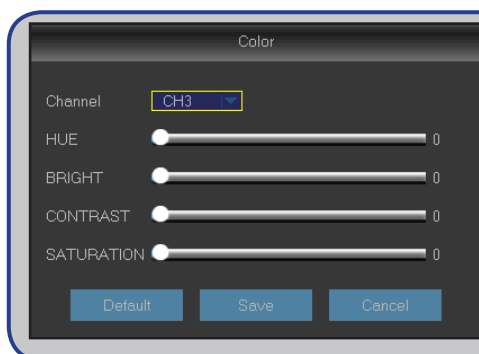

**BRIGHT (LUMINOSITÉ)** : Définit le niveau de luminosité avec lequel l'image apparaît à l'écran.

**CONTRAST (CONTRASTE)** : Accroît la différence entre le noir le plus sombre et le blanc le plus clair dans l'image. Modifiez le contraste si les sections de l'image semblent « grisées ».

**HUE (TEINTE)** : Change le mélange de couleurs de l'image.

**SATURATION (SATURATION)** : Modifie le nombre de couleurs affichées dans l'image. Plus la saturation est élevée, plus les couleurs apparaissent lumineuses et vives. Régler ce paramètre à une valeur trop élevée peut dégrader la qualité de l'image.

- **Covert (Masqué)** : Activez cette option si vous souhaitez masquer l'apparition de ce canal sur l'écran de visualisation en direct. Désactiver ou activer cette option n'affecte pas l'enregistrement vidéo sur le disque dur.
- **AHD EQ (AHD EQ)** : Activez ou désactivez la fonction AHD EQ (qualité améliorée). Configurez ce paramètre si vous êtes un utilisateur avancé.
- **Show Time (Afficher l'heure)** : Désactivez cette option si vous ne souhaitez pas que l'heure actuelle apparaisse sur le canal.



# Display (Affichage) : IP Channels / Image Control (Canaux IP / Contrôle d'image)

Ce menu vous permet d'ajouter et de modifier des configurations de caméras IP.

The screenshot shows the 'IP Channels' menu in the DVR interface. A table lists channels from IP CH1 to IP CH8 with their respective IP addresses, subnet masks, and ports. Below the table are buttons for 'Auto Assign IP to Camera(s)', 'Channel Delete', 'Add All', and 'User-defined Add'. A dialog box titled 'Add all IP Camera' is open, showing fields for 'User Name' (admin) and 'Password'. A second dialog box is also visible, showing a table of IP addresses and a form for adding a camera with fields for 'IP Address/Domain', 'Port', 'Protocol', 'User Name', and 'Password'.

- **Auto Assign IP to Camera(s) (Affecter automatiquement IP à caméra(s)) :** Cliquez pour réaffecter une adresse IP à la caméra IP qui est déjà connectée au DVR.
- **Add All (Ajouter tout) :** Cliquez pour ajouter des caméras ONVIF locales (DVR et caméras IP sont connectés au même routeur). Pour terminer la connexion, entrez le nom d'utilisateur et le mot de passe de la caméra IP, puis cliquez sur **OK**.
- **User-defined Add (Ajout déf par util.) :** Cliquez pour ajouter des caméras ONVIF distantes sur Internet.

Entrez les paramètres de connexion de la caméra IP : **IP Address/Domain (Adresse IP / Domaine)**, **Port (Port)**, **Protocol (Protocole)**, **User Name (Nom d'utilisateur)**, et **Password (Mot de passe)**. Puis cliquez sur **Add (Ajouter)**.

Ce menu vous permet de configurer les paramètres de sortie de la caméra. Certaines caméras IP peuvent ne pas prendre en charge cette fonctionnalité et les paramètres de la caméra IP peuvent rester inchangés en utilisant le DVR.

The screenshot shows the 'Image Control' menu in the DVR interface. It lists various camera settings such as Channel, IrCut Mode, IR-CUT Delay, Lens Flip, Angle Flip, Angle Trad, Back Light, BLC Level, 3D Noise Reduction, Level, WDR, and AGC. A warning icon at the bottom indicates 'No new camera!'.

- **Channel (Canal) :** Veuillez sélectionner le canal que vous souhaitez modifier.
- **IrCUT Mode (Mode IrCUT) :** Sélectionnez le mode de commutation de filtre intégré désiré pour assurer que la caméra fonctionne correctement aussi bien à la lumière du jour que la nuit.
- **IR-CUT Delay (Délai IR-CUT) :** Réglez le délai du temps de commutation IR-CUT.
- **Lens Flip/Angle Flip (Inverser objectif/Inverser angle) :** Cochez pour activer l'inversion d'objectif et/ou d'angle automatique.
- **Angle Trad (Trad angle) :** Réglez l'angle d'inversion.
- **Back Light (Contrejour) :** Activez cette fonction pour compenser l'obscurité du sujet lors de la prise de vue face à des sources de lumière intenses. Par exemple, la lumière du soleil.
- **BLC Level (Niveau BLC) :** Réglez le niveau de compensation du contrejour.
- **3D Noise Reduction (Réduction bruit 3D) :** Activez cette fonctionnalité pour minimiser numériquement le bruit vidéo et étendre le stockage DVR.
- **Level (Niveau) :** Réglez le niveau de réduction du bruit.
- **WDR (Wide Dynamic Range) :** Activez pour permettre d'ajuster automatiquement la luminosité et le contraste de la vidéo lors de la prise de vue dans l'obscurité avec des sources lumineuses intenses.
- **Level (Niveau) :** Définissez le niveau de WDR.
- **AGC (Contrôle automatique du gain) :** Configurez la prise de vue dans des environnements lumineux changeants. L'image vidéo est éclaircie dans les zones sombres.
- **White Balance (Balance des blancs) :** Choisissez le niveau de la balance des blancs entre Auto (réglage automatique), Manuel (réglage manuel des gains rouge et bleu), Intérieur (optimisé en fonction de l'environnement intérieur).
- **Red/Green/Blue (Rouge/Vert/Bleu) :** Réglez la valeur de rouge/vert/bleu.
- **Shutter (Obturbateur) :** Réglez le mode d'obturation.
- **Time Exposure (Temps d'exposition) :** Choisissez le temps d'exposition de la caméra.
- **Defog Mode (Mode désembuag) :** Utilisez-le dans des environnements brumeux pour améliorer la qualité vidéo.
- **Level (Niveau) :** Définissez le niveau de désembuag.

DVR hybride (série HD)

# Display (Affichage) : Privacy Zone (Zones confidentielle)

Ce menu vous permet de créer une/des zone(s) de confidentialité si vous souhaitez recouvrir partiellement l'image. Vous pouvez créer jusqu'à quatre zones de confidentialité de toutes tailles et les placer sur l'affichage du canal. Ces zones apparaissent comme des "zones rectangulaires de boîtes rouges". Cliquez simplement à l'intérieur du rectangle rouge par défaut et faites-le glisser où vous souhaitez créer une zone de confidentialité.

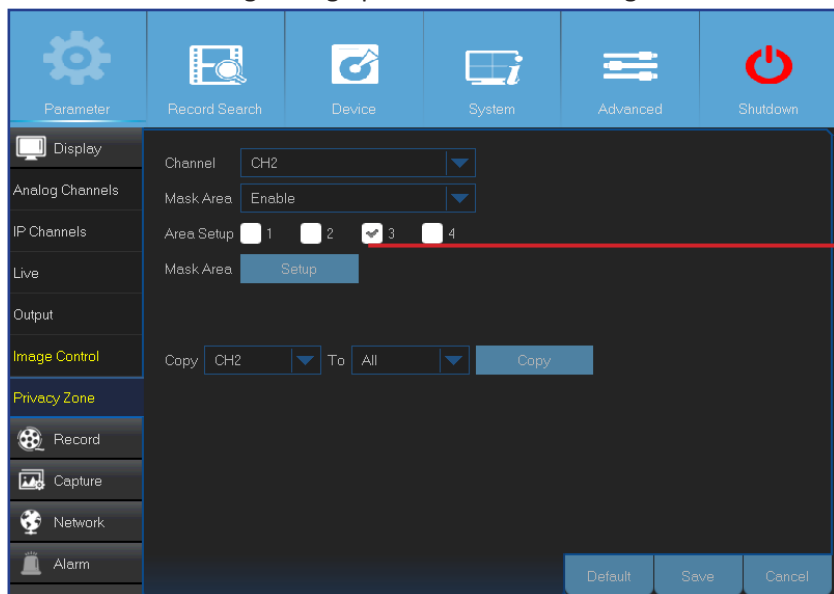

- **Channel (Canal)** : Sélectionnez le ou les canaux où vous souhaitez définir une ou des zones confidentielles.
- **Mask Area (Masquer zone)** : Vous devez activer cette fonction pour définir les zones de confidentialité.
- **Area Setup (Conf. de la zone)** : Décidez combien de zones de confidentialité vous souhaitez définir et cochez la/les zone(s).
- **Mask Area (Masquer zone)** : Cliquez sur **Setup (Configuration)** pour ouvrir le canal en mode plein écran et commencer à marquer les zones de confidentialité. En fonction du nombre de zones que vous avez choisies dans **Area Setup (Conf. de la zone)**, vous verrez des zones recouvertes de rectangles noirs sur la vue des canaux. Une fois que vous avez terminé de marquer les zones, faites un clic droit pour retourner au menu principal.

**REMARQUE :** La ou les zones de confidentialité ne sont pas visibles sur la vue canal en direct ainsi que sur le fichier vidéo. Sur la vue en direct et le fichier vidéo, vous pouvez voir la ou les zones de confidentialité recouvertes par des boîtes noires.

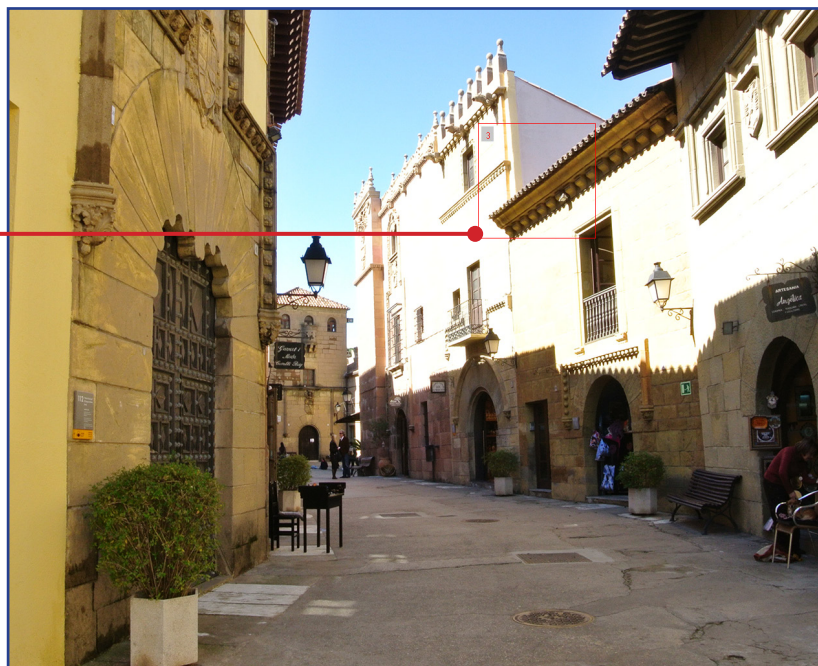

# Enreg. : Enregistrement et flux principal

Ce menu vous permet de configurer les paramètres d'enregistrement des canaux.

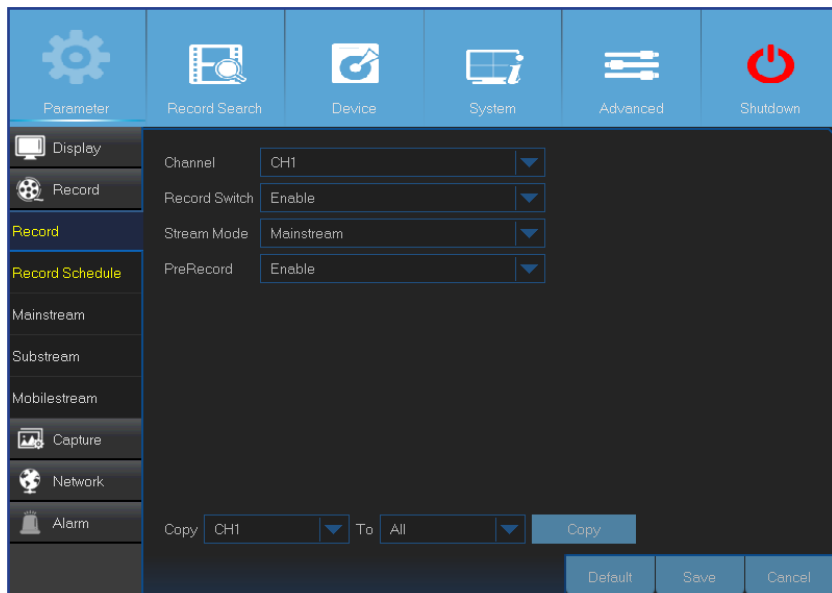

- **Channel (Canal) : Sélectionnez le canal pour régler ses paramètres d'enregistrement.**
- **Record Switch (Commutateur d'enregistrement) :** Activez cette option afin de permettre l'enregistrement de la vidéo sur le disque dur.
- **Stream Mode (Mode Diffusion) :** Choisissez la résolution d'enregistrement. Les options disponibles sont Flux principal et Flux second.
- **PreRecord (Pré-enregistrement) :** Si cette option est activée, le DVR commence à enregistrer quelques secondes avant qu'un événement ne se produise. Utilisez cette option si votre type d'enregistrement principal est en fonction des mouvements.

Ce menu vous permet de configurer les paramètres des vidéos enregistrées. Toutes les modifications que vous appliquez à ces paramètres affecteront la vidéo enregistrée sauvegardée dans le disque dur.

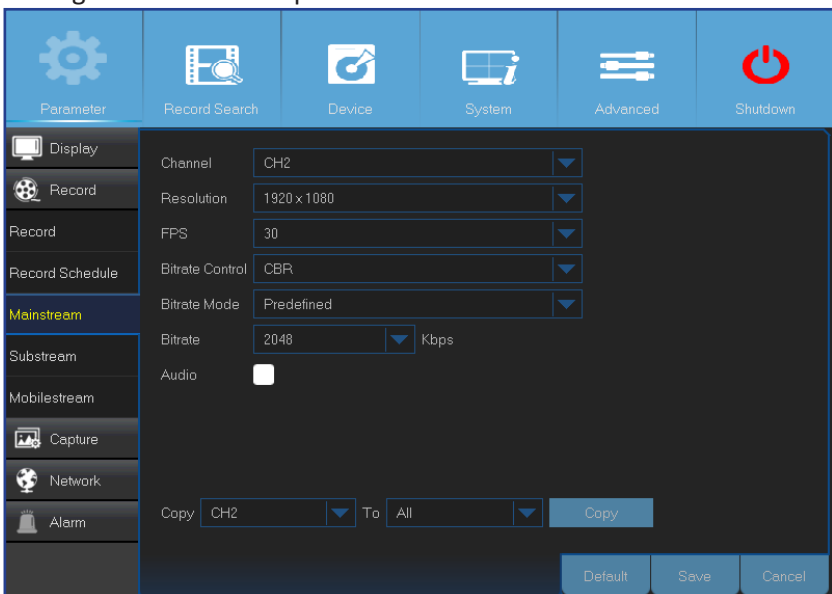

- **Channel (Canal) :** Sélectionnez le canal pour lequel configurer les informations liées à l'enregistrement.
- **Resolution (Résolution) :** Ce paramètre définit la taille de l'image enregistrée.
- **FPS (IPS) :** Ce paramètre définit le nombre d'images par seconde que le DVR va enregistrer.
- **Bitrate Control (Contrôle de débit binaire) :** Sélectionnez le niveau de débit binaire en fonction de la complexité de la scène. Pour une scène simple, comme un mur gris, un débit binaire constant est approprié (**CBR**). Pour une scène plus complexe, comme une rue passante, un débit binaire variable est approprié (**VBR**).
- **Bitrate Mode (Mode déb bin) :** Si vous souhaitez définir le débit binaire par vous-même, alors choisissez le mode **Défini par l'utilisateur**. Si vous voulez sélectionner le débit binaire prédéfini, choisissez le mode **Predefined (Prédéfini)**.
- **Bitrate (Débit bin.) :** Ce paramètre correspond à la vitesse de transfert de données que le DVR va utiliser pour enregistrer la vidéo. Les enregistrements encodés à des débits binaires supérieurs seront de meilleure qualité.
- **Audio (Audio) :** Sélectionnez cette option si vous souhaitez enregistrer l'audio avec la vidéo et disposez d'un micro connecté au DVR ou utilisant une caméra avec une fonctionnalité audio (non fournie). Vu que l'option audio est uniquement disponible pour les canaux 1 à 4, vous devez connecter une caméra avec une fonctionnalité audio à ces canaux.

# Enreg. : Calendrier

Ce menu vous permet de spécifier quand le DVR enregistre la vidéo et de définir le mode d'enregistrement pour chaque canal. Le calendrier d'enregistrement vous permet de définir un calendrier tel que journalier et horaire par enregistrement normal (en continu) et sur mouvements. Pour définir le mode d'enregistrement, cliquez d'abord sur le bouton radio de mode (Normal ou Mouvement), puis faites glisser le curseur pour marquer les créneaux. Le calendrier d'enregistrement est valide uniquement pour un canal. Si vous souhaitez utiliser le même calendrier d'enregistrement pour d'autres canaux, utilisez la fonction **Copy To (Copier vers)**.

L'image sur le côté gauche présente un calendrier d'enregistrement défini pour le canal 1. Conformément à cet exemple de programme, le canal 1 doit enregistrer 24h/24 7j/7.

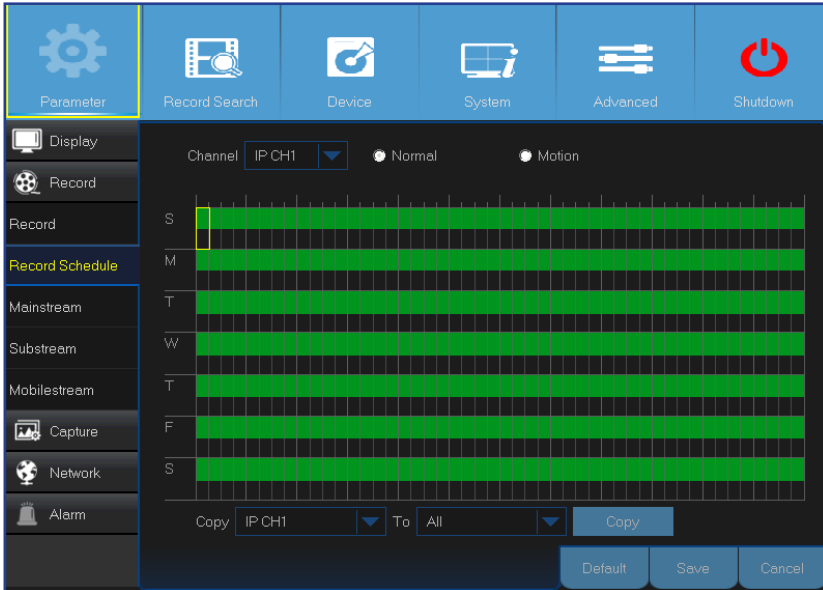

**REMARQUE :** Assurez-vous que vous avez activé l'enregistrement pour le canal. Veuillez consulter «Enreg. : Enregistrement et flux principal» à la page 15

- **Channel (Canal) :** Sélectionnez le canal pour régler ses paramètres d'enregistrement.
- **Normal (Norma) :** Lorsque l'intervalle de temps est en vert, cela signifie que le canal effectue un enregistrement normal pour cet intervalle de temps.
- **Motion (Mouvement) :** Lorsque l'intervalle de temps est en jaune, cela signifie que le canal effectue uniquement un enregistrement si un mouvement est détecté lors de cet intervalle de temps. Pour optimiser le stockage, nous vous recommandons d'utiliser ce type d'enregistrement.

**REMARQUE :** Pour utiliser la détection de mouvement, vous devez activer et configurer les paramètres de mouvement pour le canal dans le menu Alarme. Veuillez consulter «Alarme : Mouvement» à la page 23

- **No Record (Aucun enregistrement) :** Un intervalle de temps marqué en noir signifie qu'il n'y a pas d'enregistrement prévu pour l'intervalle de temps.

# Enreg. : Flux second et Flux mobile

Ce menu vous permet de configurer les paramètres d'un canal particulier si le canal est visualisé via un accès distant, par exemple un client Web.

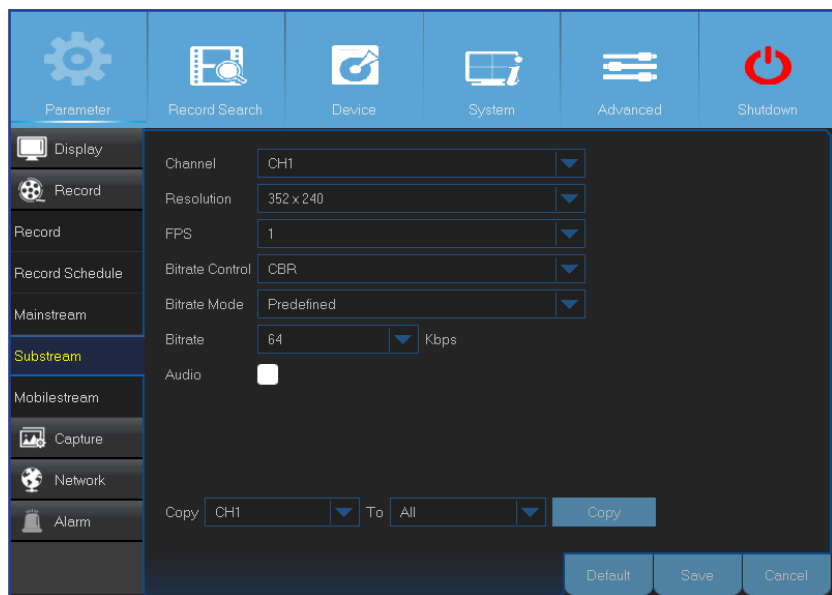

- **Channel (Canal)** : Choisissez le canal où les paramètres sont appliqués.
- **Resolution (Résolution)** : Réglez la résolution.
- **FPS (IPS)** : Ce paramètre définit le nombre d'images par seconde pendant la session distante.
- **Bitrate Control (Contrôle de débit binaire)** : Sélectionnez le niveau de débit binaire en fonction de la complexité de la scène. Pour une scène simple, comme un mur gris, un débit binaire constant est approprié (**CBR**). Pour une scène plus complexe, comme une rue passante, un débit binaire variable est approprié (**VBR**).
- **Bitrate Mode (Mode déb bin)** : Si vous souhaitez définir le débit binaire par vous-même, alors choisissez le mode **User-defined (Défini par l'utilisateur)**. Si vous voulez sélectionner le débit binaire prédéfini, choisissez le mode **Predefined (Prédéfini)**.
- **Bitrate (Débit bin.)** : Saisissez manuellement ou choisissez dans le menu déroulant le débit de données au cours de la session à distance.
- **Audio (Audio)** : Sélectionnez cette option si vous souhaitez entendre le son en direct pendant la session à distance. Assurez-vous que la caméra avec capacité audio est correctement connectée au canal sélectionné.

Ce menu vous permet de configurer les paramètres d'un canal particulier si le canal est visualisé via des périphériques mobiles.

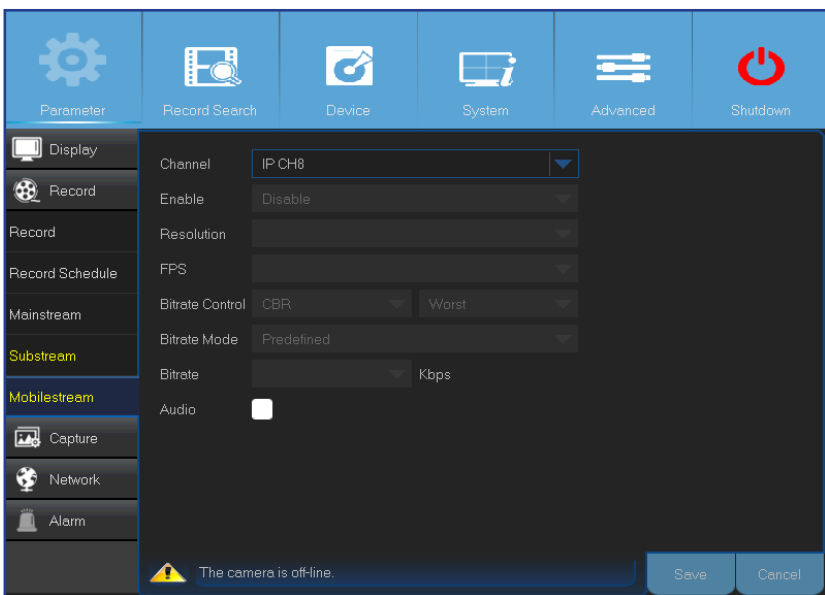

- **Channel (Canal)** : Choisissez le canal où les paramètres sont appliqués.
- **Enable (Activer)** : Activez pour permettre d'utiliser la diffusion mobile sur ce canal.
- **Resolution (Résolution)** : Réglez la résolution de l'écran.
- **FPS (IPS)** : Ce paramètre définit le nombre d'images par seconde pendant la session distante.
- **Bitrate Control (Contrôle de débit binaire)** : Sélectionnez le niveau de débit binaire en fonction de la complexité de la scène. Pour une scène simple, comme un mur gris, un débit binaire constant est approprié (**CBR**). Pour une scène plus complexe, comme une rue passante, un débit binaire variable est approprié (**VBR**).
- **Bitrate Mode (Mode déb bin)** : Si vous souhaitez définir le débit binaire par vous-même, alors choisissez le mode **User-defined (Défini par l'utilisateur)**. Si vous voulez sélectionner le débit binaire prédéfini, choisissez le mode **Predefined (Prédéfini)**.
- **Débit binaire** : Saisissez manuellement ou choisissez dans le menu déroulant le débit de données au cours de la session à distance.
- **Audio (Audio)** : Sélectionnez cette option si vous souhaitez entendre le son en direct pendant la session à distance. Assurez-vous que la caméra avec capacité audio est correctement connectée au canal sélectionné.



# Saisie : Saie et Calendrier de capture

Ce menu vous permet de configurer les paramètres de saisie d'instantanés.

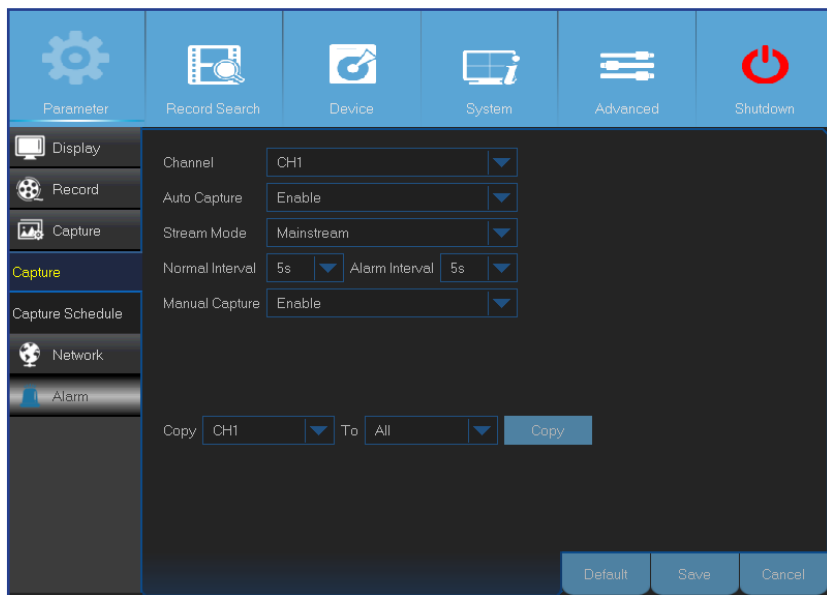

- **Channel (Canal)** : Sélectionnez le canal pour régler ses paramètres de saisie.
- **Auto Capture (Capture automatique)** : Activez ou désactivez la capture automatique sur le canal. Lorsque cette fonction est activée, vous pouvez sélectionner l'intervalle de saisie des instantanés.
- **Stream Mode (Mode Diffusion)** : Sélectionnez la résolution d'image.

**REMARQUE :** Lorsque la Capture automatique est activée, vous pouvez sélectionner l'intervalle de saisie des instantanés.

- **Normal Interval (Intervalle normal)** : Les instantanés sont saisis sur la base de l'intervalle normal.
- **Alarm Interval (Intervalle d'alarme)** : Les instantanés sont saisis sur la base de l'intervalle d'alarme uniquement lorsqu'un mouvement est détecté. Veuillez vous assurer que **Alarm (Alarme) > Motion (Mouvement)** est activé pour le canal.
- **Capture manuelle** : Activez ou désactivez la capture manuelle sur le canal.

Ce menu vous permet de configurer le calendrier de saisie des instantanés.

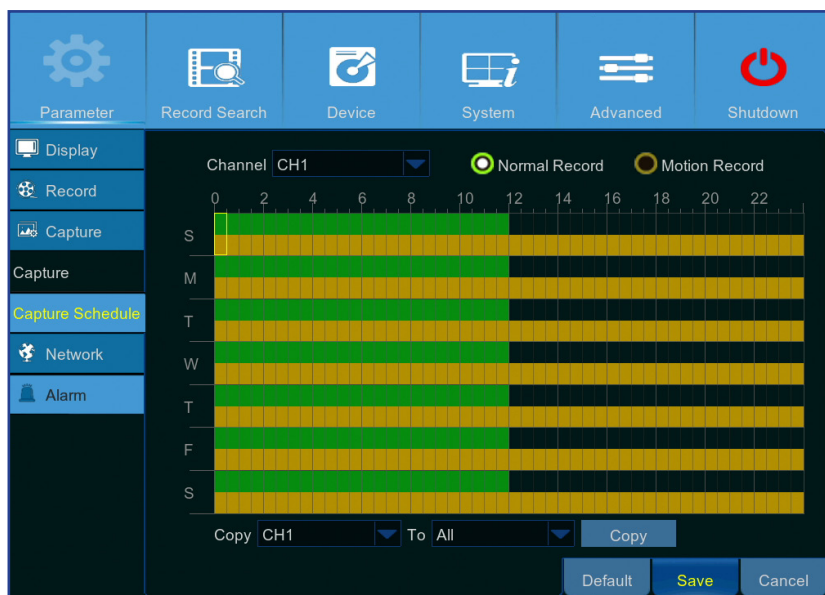

Dans l'exemple suivant, **Normal Interval (Intervalle normal)** est réglé sur **30s** et l'**Alarm Interval (Intervalle d'alarme)** est réglé sur **5s**. Selon le calendrier, la capture normale et la capture sur mouvement ont lieu simultanément à partir de 0h jusqu'à 24h. De 24h à 12h la capture est basée uniquement sur le mouvement.

-De 0h à 12h, les instantanés sont capturés toutes les 30 secondes si aucun mouvement n'est détecté. Si un mouvement est détecté, les instantanés sont capturés toutes les 5 secondes.

-De 12h à 24h, les instantanés sont capturés toutes les 5 secondes uniquement si n mouvement est détecté. Sinon, il n'y a aucun instantané capturé au cours de cette période.

- **Channel (Canal)** : Sélectionnez le canal pour régler son calendrier de saisie de instantanés.
- **Normal (Norma)** : Si le créneau horaire est marqué en vert, cela indique que le canal capture des instantanés selon l'**Normal Interval (Intervalle normal)**.
- **Motion (Mouvement)** : Si le créneau horaire est marqué en jaune, cela indique que le canal capture des instantanés selon l'**Alarm Interval (Intervalle d'alarme)**, uniquement en cas de détection de mouvement.
- **No Capturing (Aucune saisie)** : Un intervalle de temps marqué en noir signifie qu'il n'y aucune saisie d'instantané pendant l'intervalle de temps.

# Réseau : Réseau

Ce menu vous permet de configurer les paramètres réseau, tels que PPPoE, DHCP, statique et 3G. Les types les plus courants sont DHCP et Statique. Votre type de réseau sera probablement DHCP, sauf si le réseau est adressé manuellement (généralement appelé Statique). Si vous souhaitez un nom d'utilisateur et un mot de passe d'authentification pour accéder à Internet, choisissez PPPoE. Si vous souhaitez utiliser une connexion réseau mobile, alors choisissez 3G.

- **Type de réseau** : Sélectionnez le type de réseau que vous utilisez.

**REMARQUE** : Si vous n'êtes pas sûr du type ou des paramètres de votre réseau, veuillez contacter votre FAI (Fournisseur d'accès Internet).

- **DHCP** : Il s'agit du type de réseau quand un appareil sur votre réseau (habituellement un routeur) affecte automatiquement tous les paramètres réseau pour votre DVR.
- **Static (Statique)** : Nécessite que tous les paramètres réseau soient remplis manuellement.

Parameter Record Search Device System Advanced Shutdown

Display Record Capture Network Email Email Schedule DDNS RTSP FTP Alarm

● PPPoE ● DHCP ● Static ● 3G

Client Port 09000 HTTP Port 00080

IP Address 92.168.001.100

Subnet Mask 255.255.255.000

Gateway 92.168.001.001

DNS1 202.096.128.086

DNS2 008.008.008.008

UPNP Disable

Default Save Cancel

● PPPoE ● DHCP ● Static ● 3G

Client Port 09000 HTTP Port 00080

IP Address 192.168.001.100

Subnet Mask 255.255.255.000

Gateway 192.168.001.001

DNS1 192.168.001.001

DNS2 008.008.008.008

**3G** : Avant l'utilisation du réseau mobile, vous devez connecter un dongle 3G au DVR.

**PPPoE** : Il s'agit d'un protocole avancé qui permet au DVR de se connecter au réseau plus directement via un modem DSL.

● PPPoE ● DHCP ● Static ● 3G

Client Port 09000 HTTP Port 00080

APN 3gnet

Dial code \*99#

User card

Password \*\*\*\*

IP Address 000.000.000.000

DNS1 001.000.000.000

DNS2 010.010.010.010

● PPPoE ● DHCP ● Static ● 3G

Client Port 09000 HTTP Port 00080

User

Password

IP Address 027.010.001.039

Gateway 255.000.000.000

DNS1 202.096.128.086

DNS2 010.010.010.010

# Réseau : Réseau et sous-flux

- **User/Password (Utilisateur/Mot de passe)** : Vous devez utiliser les informations de connexion si le type de réseau est réglé sur PPPOE ou 3G.
- **HTTP Port (Port HTTP)** : Il s'agit du port que vous allez utiliser pour vous connecter à distance au DVR (par exemple en utilisant le client Web). Si le port 80 par défaut est déjà pris par d'autres applications, veuillez le modifier.
- **Client Port (Port client)** : Il s'agit du port que le DVR va utiliser pour envoyer des informations. Si le port 9000 par défaut est déjà pris par d'autres applications, veuillez le modifier.
- **IP Address (Adresse IP)** : L'adresse IP identifie le DVR sur le réseau. Elle se compose de quatre groupes de nombres entre 0 et 255, séparés par des points. Par exemple, "192.168.001.100". Vous devez saisir l'adresse IP manuellement uniquement si le type de votre réseau est **Static (Statique)**.
- **Subnet Mask (Masque sous-réseau)** : Le masque de sous-réseau est un paramètre réseau qui définit une plage d'adresses IP pouvant être utilisées dans un réseau. Si on compare l'adresse IP à la rue dans laquelle vous habitez, alors le masque de sous-réseau est comme un quartier. L'adresse de sous-réseau se compose également de quatre groupes de nombres, séparés par des points. Par exemple, "255.255.000.000". De la même manière que l'adresse IP, vous devez saisir le masque de sous-réseau manuellement uniquement si le type de votre réseau est **Static (Statique)**.
- **Gateway (Passerelle)** : Cette adresse permet au DVR d'accéder à Internet. Le format de l'adresse de la **Gateway (Passerelle)** est identique à celui de l'**IP Address (Adresse IP)**. Par exemple, "192.168.001.001". De la même manière que l'adresse IP, vous devez saisir l'adresse de la passerelle manuellement uniquement si le type de votre réseau est **Static (Statique)**.
- **DNS1 / DNS2** : DNS1 est le serveur DNS primaire et DNS2 est un serveur DNS de sauvegarde. Habituellement, saisir seulement l'adresse du serveur DNS1 doit être suffisant.
- **APN** : Entrez l'APN (Access Point Name ou nom du point d'accès) 3G pour la connexion de données par paquets.
- **Dial Code (Code d'accès)** : Modifier le numéro d'appel 3G si nécessaire.
- **UPnP** : Si vous souhaitez vous connecter à distance au DVR avec client Web, vous devez effectuer le transfert de port. Activez cette option si votre routeur prend en charge UPnP. Vous devez activer UPnP à la fois sur le DVR et sur le routeur. Dans ce cas, vous n'avez pas besoin de configurer manuellement la redirection de port sur votre routeur.

**REMARQUE :** *Si votre routeur ne prend pas en charge UPnP, assurez-vous que la redirection de port est effectuée manuellement. Veuillez consulter le guide gratuit personnalisé sur <http://portforward.com/kguard>.*



# Réseau : E-mail et calendrier e-mail

Ce menu vous permet de configurer les paramètres d'e-mail. Veuillez définir ces paramètres si vous souhaitez recevoir les notifications système sur votre e-mail quand un mouvement est détecté, le disque dur devient plein, le disque dur est en situation d'erreur ou une perte vidéo se produit.

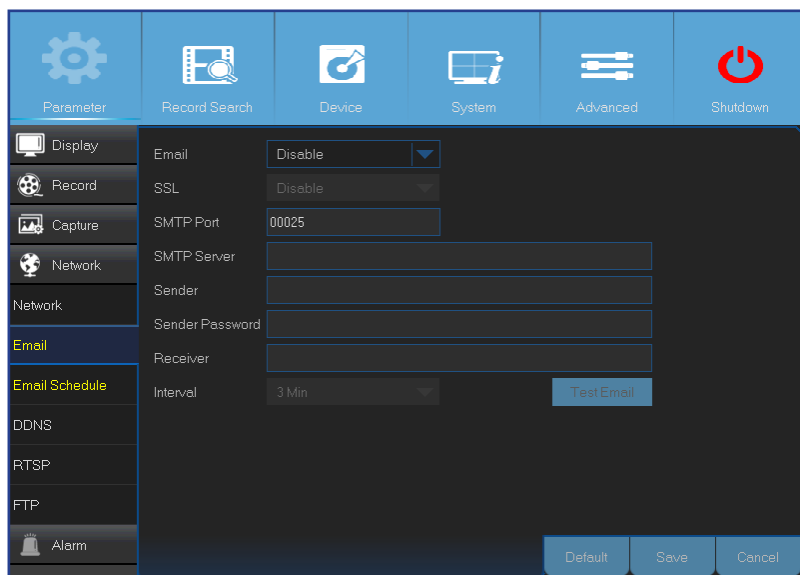

- **Email (Email)** : Activez cette fonctionnalité.
- **SSL (SSL)** : Activez cette option si votre serveur d'e-mail nécessite la vérification SSL. Si vous n'êtes pas sûr, veuillez consulter votre fournisseur de services d'e-mail. Par exemple, si vous utilisez Gmail cette option doit être activée.
- **SMTP Port (Port SMTP)** : Entrez le port SMTP de votre serveur d'e-mail. Par exemple, si vous utilisez Gmail, le port SMTP est 465.
- **SMTP Server (Serveur SMTP)** : Saisissez l'adresse du serveur SMTP de votre e-mail.
- **Sender (Expéditeur)** : Saisissez votre adresse e-mail.
- **Sender Password (Mdp de l'expéditeur)** : Entrez le mot de passe de votre e-mail.
- **Receiver (E-mail destin.)** : Saisissez l'adresse e-mail où vous souhaitez recevoir les notifications d'événements provenant du DVR.
- **Interval (Intervalle)** : Configurez la longueur de l'intervalle de temps entre les e-mails de notification provenant du DVR.

**REMARQUE :** Pour vous assurer que tous les paramètres sont corrects, cliquez sur Test Email (Tester e-mails). Le système envoie un message automatique par e-mail sur votre boîte de réception. Si vous recevez l'e-mail de test, cela signifie que les paramètres de configuration sont corrects.

Ce menu vous permet de créer le calendrier d'email. Définissez quand et de quel type d'événements vous souhaitez être informé par e-mail.

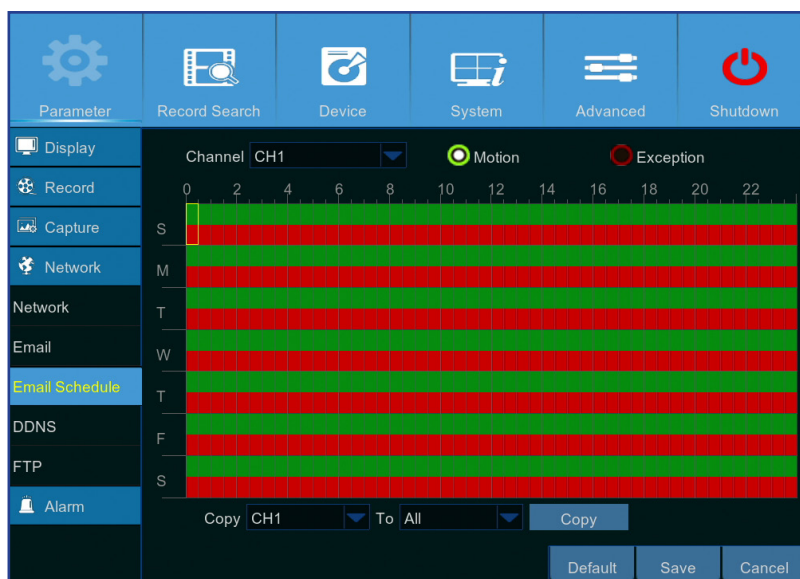

Les codes couleur sur la planification par e-mail ont les significations suivantes :

- **Green (Vert)** : Créneau pour mouvement.
- **Red (Rouge)** : Créneau pour exception (disque dur plein, erreur disque dur ou perte vidéo).
- **Automatic Event Sending is Off (L'envoi automatique d'événements est désactivé)** : Un intervalle de temps marqué en noir signifie qu'il n'y a pas de calendrier d'email automatique.

# Réseau : DDNS et FTP

Ce menu vous permet de configurer les réglages DDNS. Le DDNS fournit une adresse statique pour simplifier la connexion distante à votre DVR. Pour utiliser le DDNS, vous devez d'abord ouvrir un compte sur la page Web du fournisseur de service DDNS. Par exemple, **KGUARD.ORG** : <http://www.kguard.org>.

The screenshot shows the DDNS configuration menu. The top navigation bar includes icons for Parameter, Record Search, Device, System, Advanced, and Shutdown. The left sidebar lists menu items: Display, Record, Capture, Network, Email, Email Schedule, DDNS (highlighted), RTSP, FTP, and Alarm. The main content area contains the following fields: DDNS (dropdown menu set to 'Enable'), Server (dropdown menu set to 'NO\_IP'), Domain (text input), User (text input), and Password (text input). A 'Test DDNS' button is located below the Password field. At the bottom right, there are 'Default', 'Save', and 'Cancel' buttons.

- **DDNS** : Activez le service DDNS.
- **Server (Serveur)** : Sélectionnez le serveur DDNS préféré.
- **Domain (Domaine)** : Saisissez le nom de domaine que vous avez créé sur la page Web du fournisseur de service DDNS. Il s'agit de l'adresse que vous saisissez dans la zone URL lorsque vous souhaitez vous connecter à distance au DVR via un PC.
- **User/Password (Utilisateur/Mot de passe)** : Saisissez le nom d'utilisateur et le mot de passe que vous avez obtenus lors de la création d'un compte sur la page Web du fournisseur de service DDNS. Par exemple, le nom d'utilisateur pour les utilisateurs KGUARD.ORG est l'adresse e-mail que vous avez utilisée lors de la création du compte sur la page Web KGUARD.ORG.  
Une fois que tous les paramètres sont entrés, cliquez sur **Test DDNS (Tester DDNS)** pour tester les réglages DDNS.

Ce menu vous permet d'activer la fonction FTP pour visualiser et charger les instantanés capturés depuis le DVR vers votre dispositif de stockage sur FTP.

The screenshot shows the FTP configuration menu. The top navigation bar includes icons for Parameter, Record Search, Device, System, Advanced, and Shutdown. The left sidebar lists menu items: Display, Record, Capture, Network, Email, Email Schedule, DDNS, RTSP, FTP (highlighted), and Alarm. The main content area contains the following fields: FTP Enable (dropdown menu set to 'Enable'), Server IP (text input), Port (text input set to '00021'), User Name (text input), Password (text input), and Directory Name (text input). A 'Test FTP' button is located to the right of the Directory Name field. At the bottom right, there are 'Default', 'Save', and 'Cancel' buttons.

- **FTP Enable (Activer FTP)** : Activez la fonction dans le DVR.
- **Server IP (IP serveur)** : Saisissez l'adresse IP du serveur FTP.
- **Port (Port)** : Saisissez le port FTP pour les échanges de fichiers.
- **Name/ Password (Nom/Mot de passe)** : Saisissez le nom d'utilisateur et le mot de passe de votre serveur FTP.
- **Directory Name (Nom du répert.:**) : Saisissez le nom du répertoire par défaut pour les échanges de fichiers FTP.
- **Test FTP (Tester FTP)** : Cliquez pour tester les paramètres FTP.

# Alarme : Mouvement

Ce menu vous permet de configurer les paramètres des mouvements. La détection de mouvements est assez simple, le DVR compare simplement une image par rapport à une autre. Une quantité suffisante de différences est interprétée comme un mouvement. Quand le mouvement est détecté, le système peut être réglé pour commencer automatiquement l'enregistrement. Dans ce menu, vous pouvez sélectionner les canaux sur lesquels vous souhaitez que l'enregistrement en fonction des mouvements soit effectué.

Par défaut, l'ensemble de l'écran est marqué pour la détection de mouvements (blocs rouges). Si vous souhaitez désactiver la détection de mouvements sur une zone, vous devez cliquer sur le curseur de la grille puis faire glisser la souris pour mettre en évidence la portée afin de retirer la marque de la zone (bloc transparent).

Si vous réglez la détection de mouvement à un niveau de sensibilité élevé ("8" est le plus sensible), la fréquence de fausses alarmes augmente. Et vice versa, si le niveau de sensibilité est trop faible ("1" est le moins sensible), vous pouvez augmenter le risque qu'un événement de mouvement significatif ne déclenche pas d'enregistrement sur détection de mouvement.

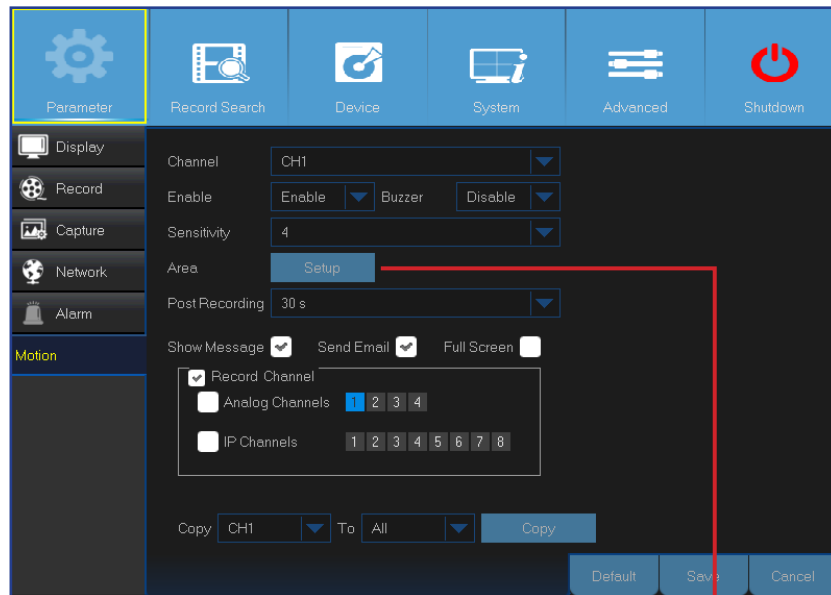

- **Channel (Canal) : Sélectionnez le canal pour lequel vous voulez définir la détection de mouvement.**
- **Enable (Activer) :** Activez ou désactivez la fonction.
- **Buzzer (Sonnerie) :** Le DVR peut utiliser son buzzer interne pour émettre un signal d'alarme. Vous pouvez définir la durée de la sonnerie en secondes quand le mouvement est détecté.
- **Sensitivity (Sensibilité) :** Définir le niveau de sensibilité.
- **Post Recording (Post-enregistrement) :** Vous pouvez définir la durée pendant laquelle le DVR continuer à enregistrer après un événement. La longueur d'enregistrement recommandée est de 30 secondes, mais elle peut être augmentée jusqu'à 5 minutes.
- **Show Message (Afficher un message) :** Cochez la case pour afficher l'icône "M" sur l'écran lorsqu'un mouvement est détecté.
- **Area (Zone) :** Pour configurer la zone de déplacements, cliquez sur **Setup (Configuration)**.

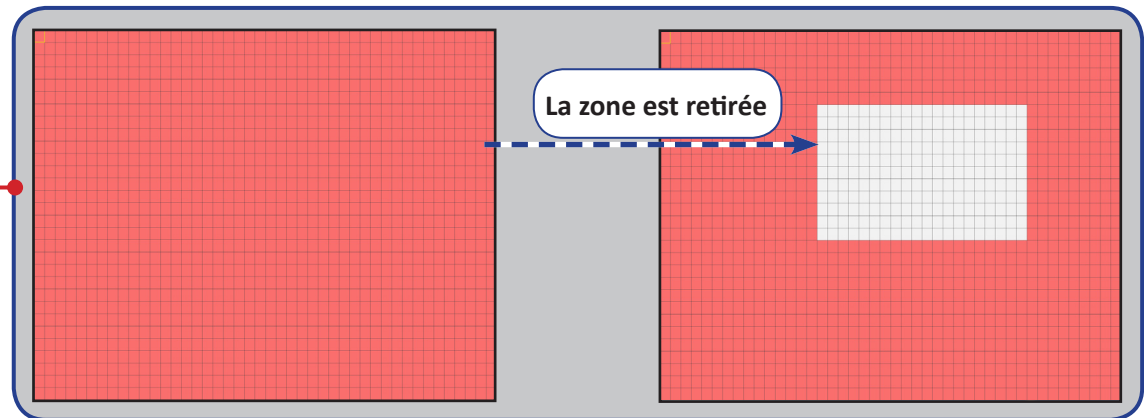

- **Send email (Envoi e-mail) :** Vous pouvez laisser le DVR vous envoyer un e-mail automatique quand le mouvement est détecté. Pour configurer la planification par e-mail, veuillez consulter «Réseau : E-mail et calendrier e-mail» à la page 21.
- **Full Screen (Plein écran) :** Si cette fonction est activée et si un mouvement est détecté dans un canal, le canal correspondant s'affiche en plein écran.
- **Analog Channels/ IP Channels (Canaux analogiques / Canaux IP) :** Vous pourrez sélectionner les canaux que vous souhaitez incorporer à la détection de mouvements. Si le mouvement est détecté, l'enregistrement démarre immédiatement sur ces canaux.

# Record Search (Recherche d'enregistrement) : Général, Événements et Image

Ce menu vous permet de rechercher et de lire les vidéos enregistrées selon des paramètres de type d'enregistrement, de canal, de date et d'heure. Vous pouvez également visualiser et sauvegarder des événements et des images capturées.

### • Événements

### • Image

**REMARQUE :**

- Pour sauvegarder les événements ou les images, connectez une clé USB au DVR.
- (\*) Disponible uniquement dans le menu Image.

- 1) Sélectionnez le canal et l'élément de type (Tous/ Normal/ Motion/ Manual (Normal/ Mouvement/ Manuel) (\*)).
- 2) Sélectionnez la date d'enregistrement.
- 3) Sélectionnez l'heure d'enregistrement.
- 4) Cliquez sur **Search (Rechercher)**.
- 5) Sélectionnez l'enregistrement ou l'image depuis le tableau.
- 6) Pour sauvegarder l'événement entier ou toutes les images, cliquez sur **Quick Backup (Sauvegarde rapide)**.
- 7) Pour sauvegarder un événement ou une image de façon individuelle, sélectionnez l'entrée, puis cliquez sur **Backup (Sauvegarde)**.

### • Général

- 1) Sélectionnez le canal.
- 2) Sélectionnez le type d'enregistrement (**All/ Normal/ Motion (Tous/Normal/Mouvement)**).
- 3) Sélectionnez le mois et l'année d'enregistrement.
- 4) Cliquez sur **Search (Rechercher)**.
- 5) Sélectionnez l'enregistrement depuis le tableau.

**REMARQUE :** Les dates marquées par des triangles orange disposent d'enregistrements vidéo.

- 6) Sélectionnez les canaux à lire (facultatif).
- 7) Modifiez l'heure de début et l'heure de fin si nécessaire, puis cliquez sur **Play (Lecture)**.  
L'écran de lecture s'ouvre. Veuillez consulter «Lecture d'enregistrements» à la page 25.

# Record Search (Recherche d'enregistrement) : Général, Événements et Image (suite)

## Lecture d'enregistrements

### • Écran de lecture

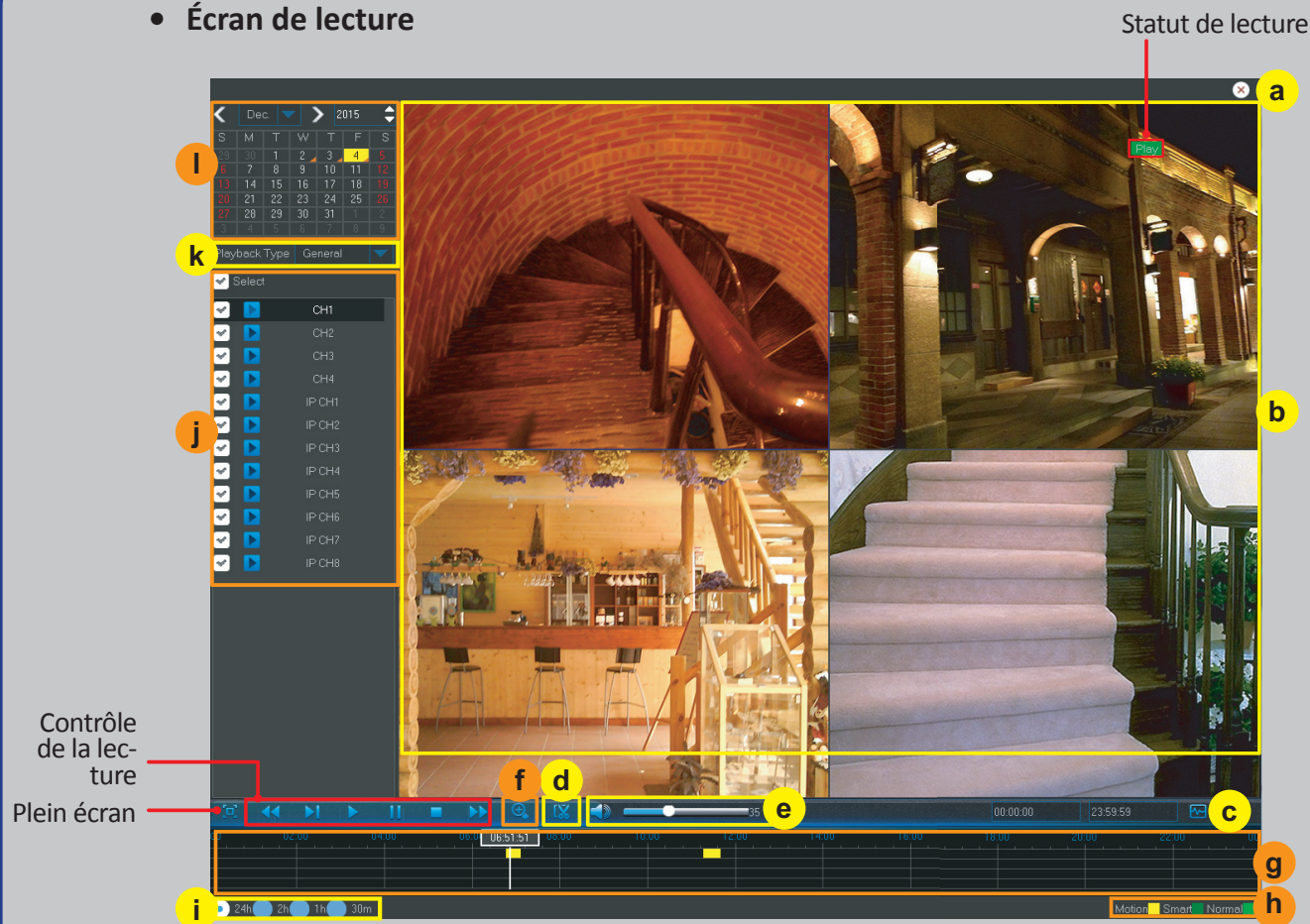

Statut de lecture

Contrôle de la lecture  
Plein écran

- a) **Close (Fermer)** : Cliquez sur pour ouvrir l'écran de lecture.
- b) **Recording(s) (Enregistrement)** : Enregistrements vidéo des canaux sélectionnés.
- c) **Smart Search (Recherche intelligente)** : Veuillez consulter davantage dans «Recherche intelligente» à la page 26.
- d) **Trim Video (Rognage vidéo)** : Veuillez consulter davantage dans «Rognage de vidéos» à la page 27.
- e) **Volume Control (Contrôle du volume)** : Faites glisser le curseur pour augmenter ou diminuer le volume. Cliquez sur pour couper l'audio.
- f) **Zoom In (Zoom avant)** : Cliquez pour faire un zoom avant.
- g) **Time Bar (Barre de temps)** : La couleur indique le type d'enregistrement vidéo :
  - Enregistrement intelligent (**vert sombre**)
  - Enregistrement Normal (**vert**)
  - Enregistrement Mouvement (**jaune**)
- h) **Recording Type Indicator (Indicateur de type d'enregistrement)** : Mouvement, Intelligent et Normal.
- i) **Time Frame (Échelle de temps)** : Sélectionnez la chronologie de lecture.
- j) **Channels (Canaux)** : Cochez les canaux à lire.
- k) **Playback Type (Type de lecture)** : Sélectionnez le type de lecture parmi **General (Général)**, **Events (Événements)**, et **Picture (Image)**.
- l) **Recording Calendar (Calendrier d'enregistrement)** : Les dates marquées par des triangles orange disposent d'enregistrements.





# Record Search (Recherche d'enregistrement) : Général, Événements et Image (suite)

## Recherche intelligente

Utilisez cette fonction pour trouver le mouvement d'une zone spécifique dans l'enregistrement.

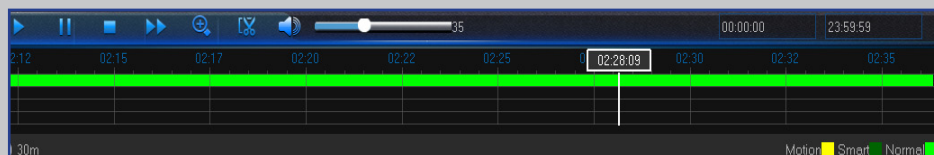
1) Sélectionnez un canal pour la lecture en plein écran.



2) Cliquez sur .

3) Utilisez le curseur pour marquer la zone sur le canal où vous voulez trouver le mouvement ou cliquez sur  pour rechercher le mouvement partout sur le canal.

4) Cliquez sur .

En résultat à la recherche intelligente, vous voyez l'enregistrement basé sur le mouvement basé sur la barre de temps du canal, marqué avec des lignes **vert foncé**.

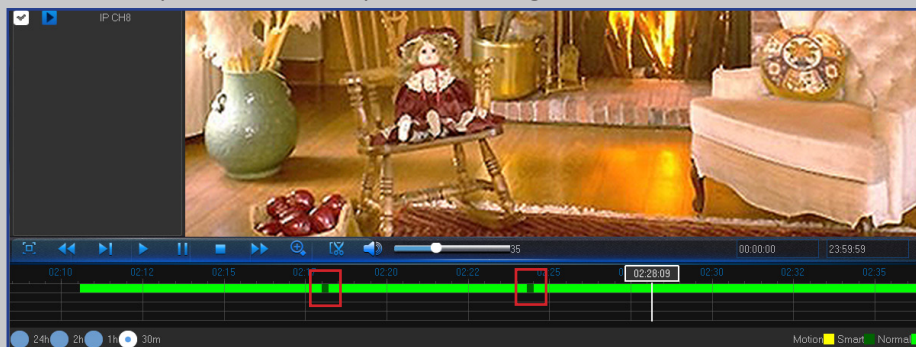

*Zone sensible au mouvement*



*Le Plein écran est sensible au mouvement*

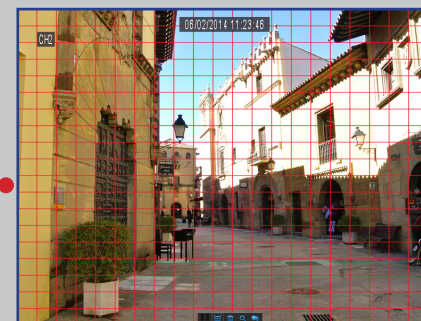

# Record Search (Recherche d'enregistrement) : Général, Événements et Image (suite)

## Rognage de vidéos

Utilisez cette fonction si vous avez besoin de sauvegarder uniquement une certaine section de l'enregistrement vidéo.

- 1) Connectez une clé USB au DVR.
- 2) Double-cliquez sur le canal (pour l'afficher en plein écran pendant la lecture vidéo) que vous souhaitez sauvegarder.
- 3) Cliquez sur la barre de temps pour marquer le début de la séquence vidéo que vous souhaitez sauvegarder.
- 4) Cliquez sur  pour commencer à sélectionner les séquences.

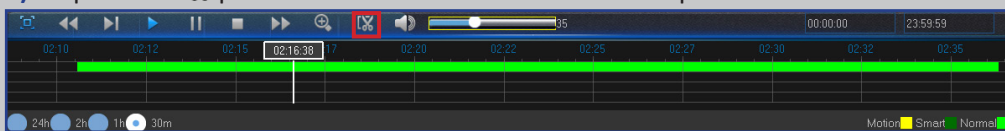

- 5) Cliquez sur la barre de temps pour marquer la fin de la séquence vidéo que vous souhaitez sauvegarder.  
La zone marquée est maintenant affichée entre les flèches rouges.

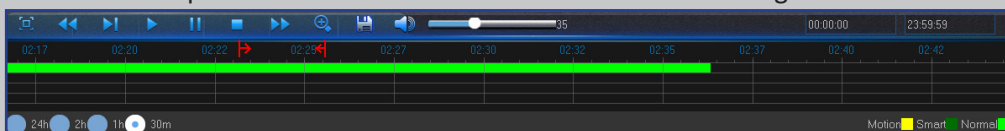

- 6) Cliquez sur  pour enregistrer la séquence.  
Un message de sélection du type de vidéo apparaît.

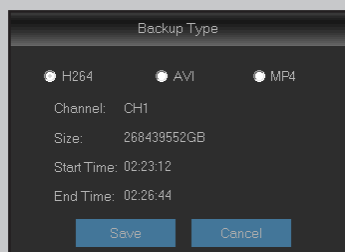

- 7) Choisissez le type de sauvegarde vidéo et cliquez sur **Sauvegarder**.

**REMARQUE :** Pour voir les enregistrements au format H.264, veuillez installer le lecteur multimédia à partir du CD fourni. Le type AVI est pris en charge par la plupart des lecteurs multimédias.

- 8) Dans la fenêtre de sauvegarde, sélectionnez le répertoire et cliquez sur **OK** pour enregistrer la séquence.

### Fenêtre de sauvegarde

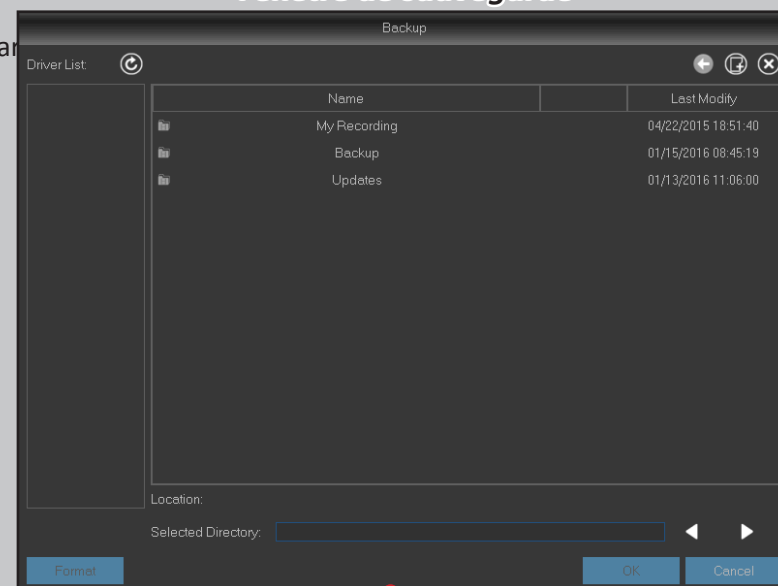

# Périphérique : Disque dur et PTZ

Ce menu vous permet de configurer le disque dur interne que le DVR utilise pour la sauvegarde des enregistrements. Vous devez formater le disque dur uniquement à la première mise en service et si vous le remplacez.

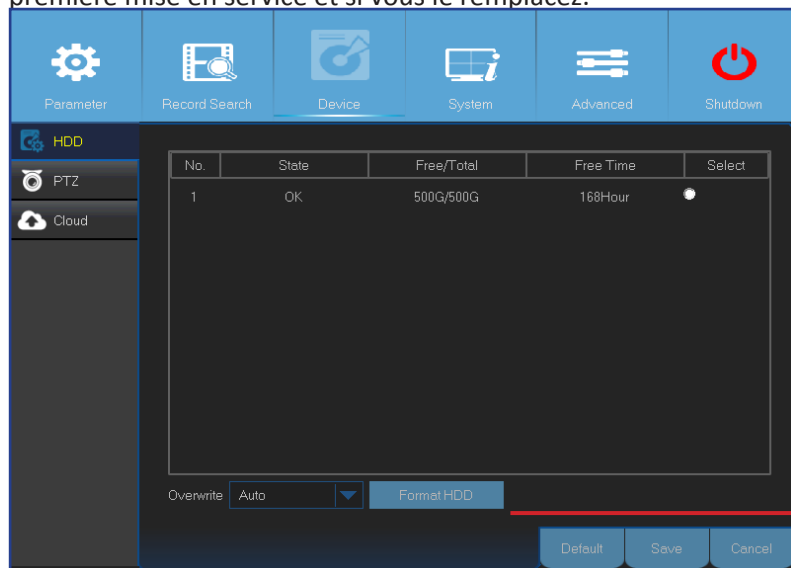

- **Format HDD (Formater disque dur)** : Sélectionnez le disque dur que vous souhaitez formater puis cliquez sur **Formater disque dur**. Pour lancer le formatage, vous devez entrer votre nom d'utilisateur et votre mot de passe, puis cliquer sur **OK** pour confirmer la poursuite du formatage.

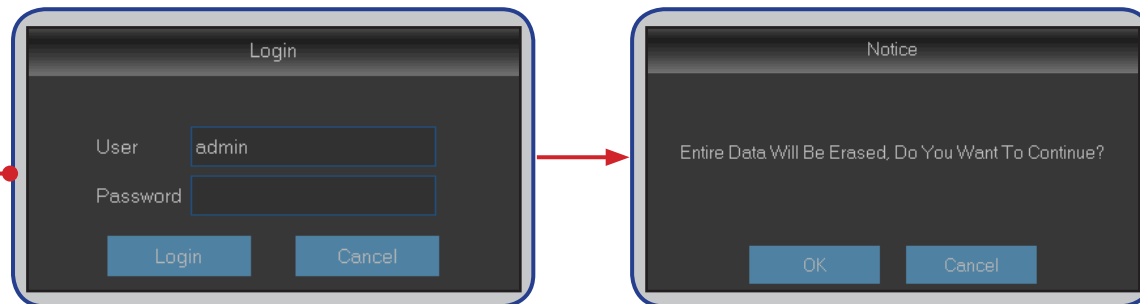

- **Overwrite (Écraser)** : Utilisez cette option pour remplacer les anciens enregistrements du disque dur lorsque celui-ci est plein. Par exemple, si vous choisissez l'option 7 jours alors seuls les enregistrements des 7 derniers jours sont conservés sur le disque dur. Pour éviter d'écraser des anciens enregistrements, sélectionnez **Désactiver**. Si vous avez désactivé cette fonction, veuillez vérifier l'état du disque dur régulièrement, pour vous assurer que le disque dur n'est pas plein.

Ce menu vous permet de configurer les paramètres PTZ (Pan-Tilt-Zoom) pour la caméra dôme.

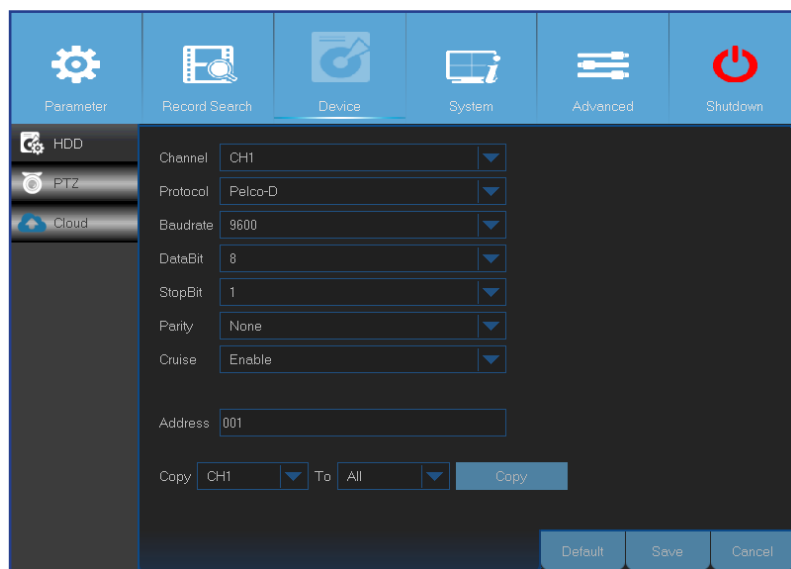

- **Channel (Canal)** : Choisissez un canal où est connectée une caméra dôme.
- **Protocol (Protocole)** : Choisissez le protocole de communication entre la caméra compatible PTZ et le DVR.
- **Baudrate (Taux de Baud)** : La vitesse des informations envoyées par le DVR à la caméra compatible PTZ. Assurez-vous qu'il correspond au niveau de votre caméra compatible PTZ.
- **DataBit/StopBit (Bit de données/Bit d'arrêt)** : Les informations entre le DVR et la caméra compatible PTZ sont envoyées dans des paquets individuels. Le **Bit de données** indique le nombre d'octets transmis, tandis que le **Bit de fin** indique la fin du paquet et le début du suivant (information). Les paramètres disponibles pour **DataBit (Bit de données)** sont les suivants : **8, 7, 6, 5**. Les paramètres disponibles pour le **StopBit (Bit d'arrêt)** sont **1** ou **2**.
- **Parity (Parité)** : Nécessaire pour le contrôle d'erreur. Consultez la documentation de votre caméra compatible PTZ pour configurer ce paramètre.
- **Cruise (Vitesse)** : Activez pour permettre d'utiliser le mode Vitesse. Pour utiliser le mode Vitesse, vous devez choisir un certain nombre de points prédéfinis.
- **Address (Adresse)** : Définissez l'adresse de commande du système PTZ. Veuillez noter que chaque caméra compatible PTZ a besoin d'une adresse unique pour fonctionner correctement.

**REMARQUE** : Cliquez sur  sur la barre d'outils rapide de la caméra pour commencer à utiliser la fonction PTZ.



# Périphérique : Nuage

Ce menu vous permet de voir ce qui se passe sur le site de votre caméra à tout moment et n'importe où via Internet. Le téléchargement des instantanés peut se faire sur la base d'un intervalle de temps ou lorsqu'un mouvement est détecté.

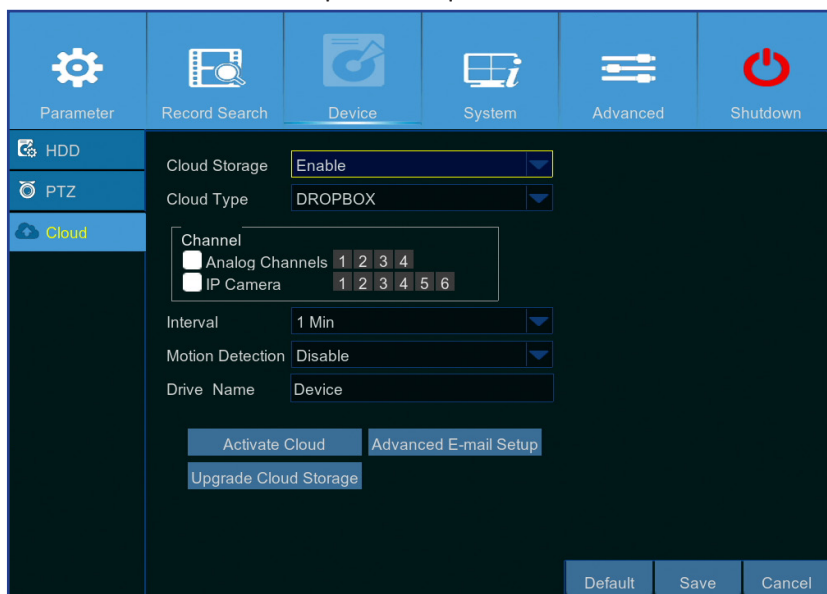

- **Cloud Storage (Stockage Cloud)** : Activez pour permettre les réglages du Cloud.
- **Cloud Type (Type de cloud)** : Ce DVR ne prend en charge que le stockage Cloud Dropbox.
- **Channel (Canal)** : Sélectionnez les canaux pour lesquels vous voulez télécharger les instantanés vers Dropbox.
- **Interval (Intervalle)** : Définissez l'intervalle de téléchargement d'image. Réglez sur **OFF (ARRÊT)** si vous souhaitez utiliser le téléchargement basé sur le mouvement.
- **Motion Detection (Détection de mouvement)** : Activez si vous voulez charger des instantanés sur Dropbox lorsque la caméra détecte un mouvement.
- **Drive Name (Nom de lecteur)** : Entrez le nom du stockage Cloud pour votre DVR.
- **Activate Cloud (Activer Cloud)** : Cliquez pour activer la fonction. Un e-mail d'activation est envoyé au compte e-mail du destinataire.
- **Advanced E-mail Setup (Configuration email avancée)** : Cliquez pour configurer vos paramètres d'email.

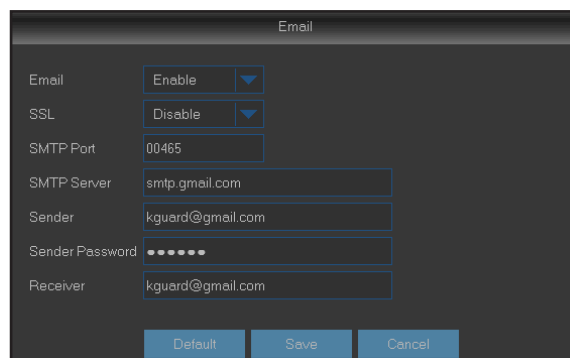

- **Upgrade Cloud Storage (Mise à niveau du stockage en nuage)** : Cliquez pour mettre à niveau le service de stockage en nuage actuel.

## Se préparer pour commencer à télécharger les instantanés

- 1) Activez **Stockage Cloud** et configurez les paramètres du Cloud pour les canaux.
- 2) Configurez les paramètres d'e-mail avancés dans **Advanced E-mail Setup (Configuration email avancée)**.
- 3) Cliquez sur **Activate Cloud (Activer Cloud)** et attendez que l'e-mail de vérification.
- 4) Cliquez sur le lien **Activate Cloud in Dropbox (Activer Cloud dans Dropbox)** dans l'e-mail de vérification.

**REMARQUE** : Assurez-vous de vérifier votre e-mail et de suivre le lien pour terminer l'activation de stockage Cloud dans les 3 minutes.

- 5) Saisissez vos identifiants de compte Dropbox. La configuration du service Cloud est maintenant terminée. Si vous rencontrez des problèmes lors de l'activation du service Cloud, veuillez répéter les étapes 3 à 5.

# Systeme : Général et Utilisateurs

Ce menu vous permet de configurer les paramètres généraux du système, comme la date et l'heure, la langue de l'OSD, les délais d'expiration de menu, etc.

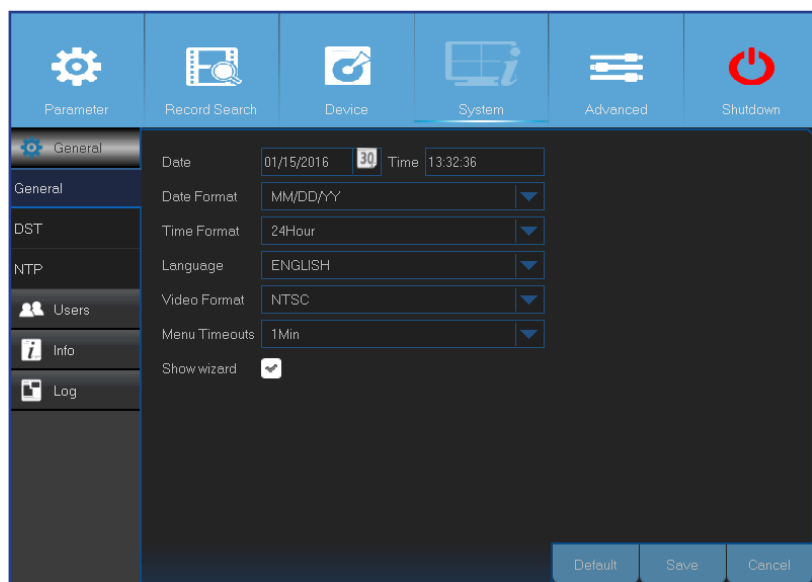

- **Date/Time (Date/Heure)** : Entrez la date et l'heure manuellement.

**REMARQUE :** Pour l'automatisation de la date / de l'heure sur Internet, activez NTP.

- **Date Format (Format de la date)** : Réglez ici le format de la date. Par exemple, si vous conservez la valeur par défaut AA-MM-JJ et que la date d'aujourd'hui est le 11 Janvier 2016, la date apparaît sur les séquences sous la forme 2016-01-11.
- **Time Format (Format de l'heure)** : Réglez ici le format de l'heure. Par exemple, si vous conservez la valeur par défaut **24Hour (24Heures)** et que l'heure actuelle est 17:29:54, l'heure apparaît sur les séquences sous la forme 17:29:54.
- **Language (Langue)** : Choisissez la langue de l'OSD.
- **Video Format (Format vidéo)** : Choisissez le format vidéo entre NTSC et PAL. Si l'image du DVR clignote ou a seulement un écran noir, il se peut que le format vidéo soit incorrect.
- **Menu Timeouts (Fermeture menu)** : Réglez le temps au bout duquel le DVR ferme les menus quand ils ne sont pas en cours d'utilisation.
- **Show Wizard (Afficher assistant)** : Cochez si vous voulez que l'assistant de démarrage réapparaisse à chaque fois que vous démarrez le DVR.

Ce menu vous permet de configurer les informations de connexion utilisateur.

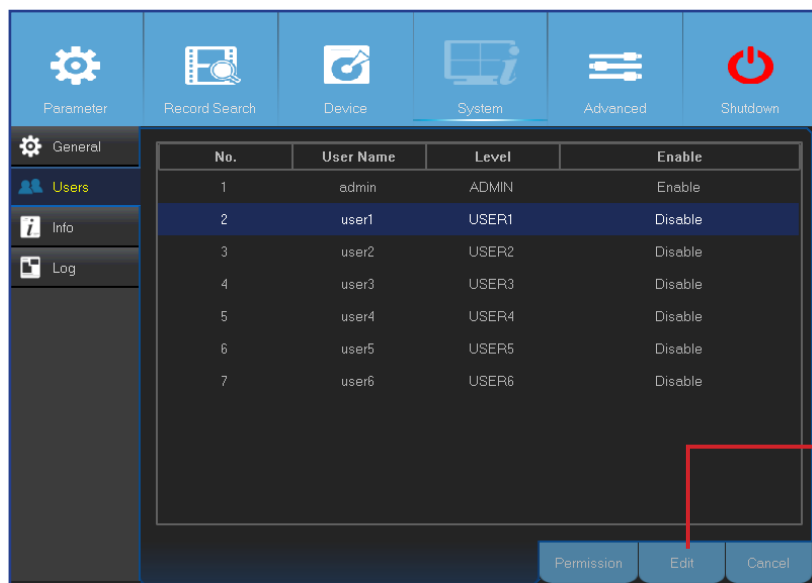

**REMARQUE :** Le nom d'utilisateur par défaut est "admin" et le mot de passe par défaut est "123456".

- **Édition d'utilisateur** : Pour activer / désactiver le compte d'utilisateur, modifier le nom d'utilisateur et le mot de passe, cliquez sur le compte d'utilisateur que vous souhaitez modifier, puis cliquez sur **Edit (Édition)**.

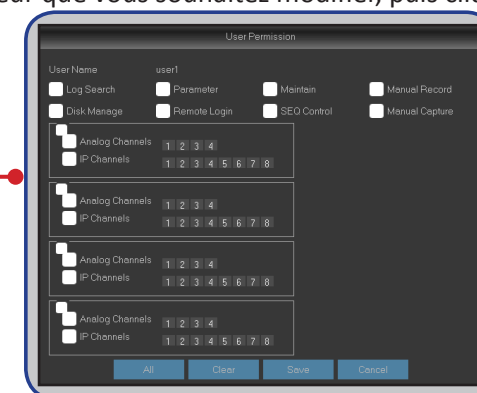
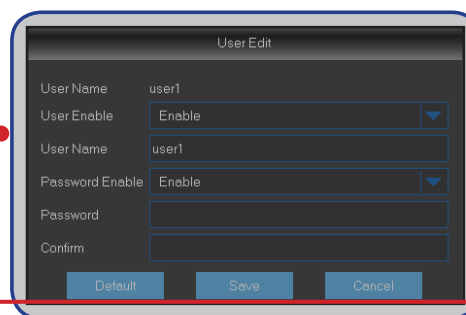

- **Change User Permissions (Modification des permissions de l'utilisateur)** : Pour modifier les permissions d'accès des utilisateurs, cliquez sur le compte d'utilisateur que vous souhaitez modifier, puis cliquez sur **Permission (Permission)**.

# Système : DST, NTP et Log

DST signifie l'heure d'été.

The screenshot shows the 'DST' configuration menu. The left sidebar has 'DST' selected. The main area contains the following settings:

- DST: Enable
- Time Offset: 1Hour
- Daylight Saving Time: Week
- Start Time: Mar., The 2nd, Sun., 02:00:00
- End Time: Nov., The 1st, Sun., 02:00:00

- **DST (Heure d'été)** : Activez si l'heure d'été (DST) est appliquée dans votre pays.
- **Time Offset (Décalage horaire)** : Choisissez le nombre d'heures de décalage pour l'heure d'été.
- **Daylight Saving Time (Heure d'été)** : Choisissez pour régler l'heure d'été en semaines ou en jours.
- **Start Time/End Time (Heure de début/Heure de fin)** : Réglez l'heure de début et l'heure de fin pour l'heure d'été.

NTP signifie Network Time Protocol. Cette fonction vous permet de synchroniser automatiquement la date et l'heure sur le DVR via Internet. Par conséquent, le DVR doit être connecté à Internet.

The screenshot shows the 'NTP' configuration menu. The left sidebar has 'NTP' selected. The main area contains the following settings:

- NTP: Enable
- Server Address: pool.ntp.org
- Time Zone: GMT+08:00
- Update Now button

- **NTP (NTP)** : Activez si vous souhaitez que le DVR mette à jour la date et l'heure automatiquement.
- **Server Address (Adres. Serveur)** : Sélectionnez le serveur NTP (Network Time Protocol).
- **Time Zone (Fuseau horaire)** : Sélectionnez le fuseau horaire de votre lieu.
- **Update Now (Mise à jour)** : Cliquez ici pour mettre à jour la date et l'heure du système.

Ce menu vous permet d'afficher une liste d'événements présentés dans l'ordre chronologique.

The screenshot shows the 'Log' menu. The left sidebar has 'Log' selected. The main area contains search filters and a log table.

Search filters:

- Start Date: 12/01/2015
- End Date: 01/13/2016
- Start Time: 10:00:00
- End Time: 20:50:59
- Log Type: All
- Search button

Channel	Type	TIME	CON.	RECORD	Playback
	System	01/05/2016 10:27:42	System Startup		
CH1	Alarm	01/05/2016 10:27:42	VIDEO LOSS	No	

Navigation: << 1/1 >>

- Pour rechercher un journal, entrez l'heure de début / de fin dans les champs respectifs et cliquez sur **Search (Rechercher)**.
- Pour les détails du journal, double-cliquez sur l'élément.
- Pour sauvegarder une entrée de journal, connectez un disque externe USB au DVR, cliquez sur l'événement du journal et cliquez sur **Backup (Sauvegarde)**.
- **Log Type (Type journal)** : Sélectionnez le type de journal.
- **Start Time/End Time (Heure de début/Heure de fin)** : Spécifiez la date et l'heure de début et de fin des journaux que vous souhaitez consulter et / ou enregistrer sur un périphérique de stockage USB externe. Cliquez sur **Search (Rechercher)**. Les journaux sont listés dans le tableau.

# Systeme : Infos, Info de canal et Enregistrer Infos

Ce menu vous permet de visualiser le résumé du système et de modifier le nom et l'ID de l'appareil.

- **Device Name (Nom du périph.)** : Entrez le nom souhaité pour votre DVR. Le nom peut inclure à la fois des lettres et des chiffres.
- **Device ID (ID du périph.)** : Entrez l'ID souhaité pour votre DVR. L'ID du périphérique est utilisé pour identifier le DVR, et ne peut être composé de chiffres, il ne peut pas être identique aux autres ID lorsque plusieurs DVR sont connectés au même réseau.
- **MAC Address (Adresse MAC)** : Affichez l'adresse MAC du DVR. Lorsque plusieurs DVR sont connectés au même réseau, chaque DVR doit avoir une adresse MAC unique pour s'assurer que le DVR peut se connecter au réseau.

**REMARQUE :** Si vous avez besoin de scanner le code QR du DVR mais que l'autocollant avec le code sur le dessus de l'appareil a été endommagé ou est inaccessible, alors vous pouvez trouver ici le code QR de l'appareil.

Ce menu vous permet de visualiser le résumé des infos sur les canaux.

Channel	Alias	State	Mainstream	Substream
CH1		Enable	1920x1080, 30Fps, 2048Kbps	352x 240, 0Fps, 64Kbp
CH2		Enable	1920x1080, 30Fps, 2048Kbps	352x 240, 0Fps, 64Kbp
CH3		Enable	1920x1080, 30Fps, 2048Kbps	352x 240, 0Fps, 64Kbp
CH4		Enable	1920x1080, 30Fps, 2048Kbps	352x 240, 0Fps, 64Kbp
IP CH1	IP CH1	Off-line		
IP CH2	IP CH2	Off-line		

Ce menu vous permet de visualiser le résumé des informations d'enregistrement par canal, statut d'enregistrement, type de flux, IPS, débit bin., et résolution.

Channel	Record State	Stream Type	FPS	Bitrate	Resolutio

# Avancé : Maintenance, Évènements et Mise à niveau automatique

Ce menu vous permet de configurer la maintenance automatique du système, les paramètres de charge par défaut, de mettre à jour les paramètres du firmware, et de mettre à niveau l'IPC.

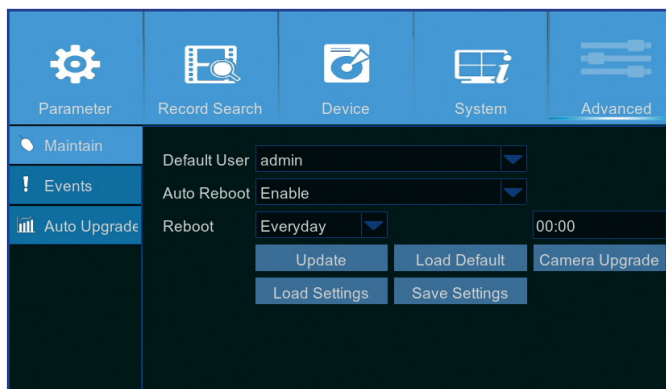

- **Default User (Utilisateur par défaut)** : Si vous voulez vous connecter au DVR automatiquement pour un affichage du direct après chaque démarrage, seul le compte utilisateur de l'administrateur peut être réglé pour la connexion automatique.
- **Auto Reboot (Redémarrage auto)** : Réglez pour permettre de redémarrer le DVR selon un calendrier.
- **Reboot (Redémarrer)** : Définissez le calendrier de redémarrage en fonction du jour, de la semaine ou du mois.
- **Update (Mise à jour)** : Cliquez pour charger le fichier de mise à jour et mettre à niveau le firmware.
- **Load Settings (Charger paramètres)** : Sélectionnez cette option pour importer les paramètres que vous avez enregistrés plus tôt, en utilisant la fonction **Save Settings (Enregistrer les paramètres)**.
- **Load Default (Charger défaut)** : Utilisez cette fonction pour restaurer les paramètres d'usine par défaut du DVR. Il est recommandé de charger les valeurs par défaut pour toutes les options après la mise à niveau du firmware.
- **Save Settings (Enregistrer les paramètres)** : Sélectionnez cette option pour enregistrer les paramètres actuels du DVR, tels que les paramètres d'enregistrement vidéo, les configurations réseau, etc. sur le périphérique USB.
- **Camera Upgrade (Mise à niveau caméra)** : Cliquez pour sélectionner le fichier de mise à jour et mettre à niveau la caméra IP.

**REMARQUE :** Certaines caméras IP peuvent ne pas prendre en charge cette fonctionnalité.

Ce menu vous permet de définir le type d'événements dont vous souhaitez que le DVR vous informe.

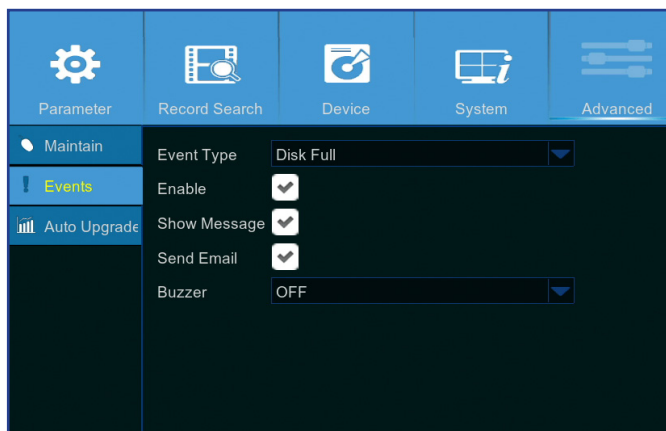

- **Event Type (Type évnt)** : Sélectionnez le type d'événement. Les options sont :
  - **Disk Full (Disque plein)** : Lorsque le disque dur est plein.
  - **Disk Error (Erreur disque)** : Si le disque dur n'est pas correctement détecté.
  - **Video Loss (Perte vidéo)** : Si la caméra n'est pas correctement détectée.
- **Enable (Activer)** : Cochez la case pour activer le suivi de l'événement.
- **Show Message (Afficher un message)** : Cochez la case pour afficher un message sur l'écran lorsqu'un événement de disque plein, d'erreur disque, ou de perte de la vidéo se produit.
- **Send Email (Envoi e-mail)** : Laisse le DVR vous envoyer un e-mail automatique quand un événement est détecté. Pour configurer la planification et l'e-mail, veuillez consulter «Réseau : E-mail et calendrier e-mail» à la page 21.
- **Buzzer (Sonnerie)** : Réglez la durée de la sonnerie lorsqu'un événement survient (Éteint/10 S/20 S/40 S/60 S). Pour désactiver la sonnerie, sélectionnez **Off (Arrêt)**.

Ce menu vous permet de mettre à niveau automatiquement le DVR.

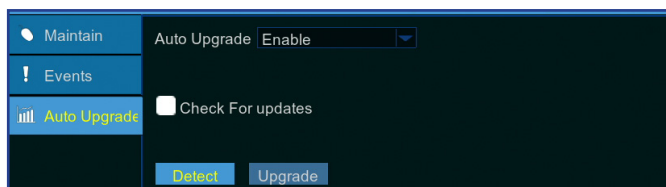

- **Auto Upgrade (Mise à niveau automatique)** : Activez pour permettre la mise à niveau automatique.
- **Check For updates (Recherche de mises à jour)** : Cochez la case pour permettre au système de vérifier automatiquement les mises à jour.
- **Detect (Détecter)** : Cliquez pour détecter la version du logiciel.
- **Upgrade (Mise à niveau)** : Cliquez sur pour démarrer la mise à niveau.

# Accès à distance via le client Web

Utilisez le client Web pour accéder à distance à votre DVR à tout moment, via un PC. Avant d'accéder au client Web, vous devez vous assurer que les paramètres réseau du DVR sont correctement configurés. La façon la plus pratique et la plus simple est le cas où vous avez défini pour le DVR une adresse IP statique (veuillez consulter «Réseau : Réseau» à la page 19). Cela signifie qu'il vous suffit d'ouvrir le navigateur Web sur votre PC et de taper l'adresse IP statique que vous avez définie sur le DVR. Toutefois, si l'adresse IP du DVR est affectée par un serveur DHCP (voir «Réseau : Réseau» à la page 19), alors cela signifie que chaque fois que vous redémarrez le DVR, l'adresse IP change. Dans ce cas, demandez si votre FAI peut vous fournir une adresse IP statique. Si non, alors configurez le service DDNS. Consultez les paramètres réseau dans «Réseau : Réseau» à la page 19 et «Réseau : DDNS et FTP» à la page 22. Aussi, veuillez vous assurer que l'UPnP est configuré dans le DVR et le routeur ou que la transmission manuelle du port est réalisée dans le routeur.

**REMARQUE :** Pour Safari sur Mac OS, vérifiez les points suivants :

- Assurez-vous que vous avez installé ou mis à jour le plug-in Web à la dernière version. Cliquez sur le lien [Télécharger](#) pour télécharger le logiciel SurveillanceClient Installer, fermez le navigateur et suivez les instructions à l'écran pour installer le logiciel sur votre Mac.
- Assurez-vous que le plug-in Web est activé dans votre navigateur (aller dans Safari > Préférences > Sécurité > cochez la case Autoriser les Plug-ins).
- Lorsque vous vous connectez pour la première fois, cliquez sur Faire confiance pour permettre à votre navigateur d'utiliser le plug-in "SurveillanceClient.plugin".

## Se connecter

Pour accéder au client Web, procédez comme suit :

- Lancez le navigateur Web (Internet Explorer) sur votre PC et entrez l'adresse IP statique du DVR ou le nom de domaine DDNS (Nom d'hôte) que vous avez défini sur le DVR dans la zone URL.

**REMARQUE :** L'adresse IP suivante n'est qu'un exemple.

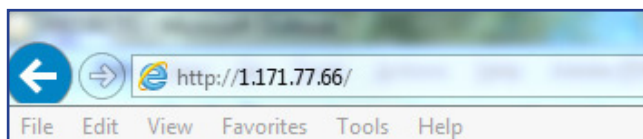

La page de connexion utilisateur s'ouvre comme indiqué.

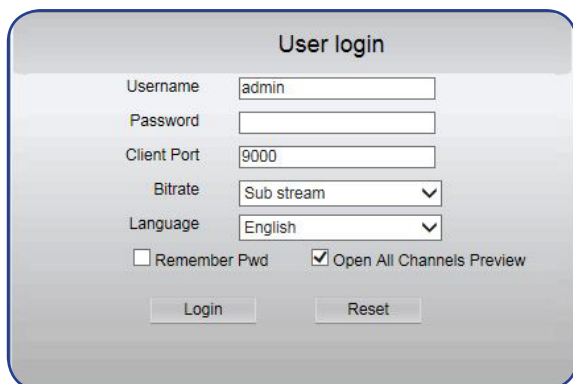
A screenshot of the "User login" page. The page has a title "User login" and several input fields: "Username" with the value "admin", "Password" (empty), "Client Port" with the value "9000", "Bitrate" with a dropdown menu set to "Sub stream", and "Language" with a dropdown menu set to "English". There are two checkboxes: "Remember Pwd" (unchecked) and "Open All Channels Preview" (checked). At the bottom, there are two buttons: "Login" and "Reset".

Le nom d'utilisateur du DVR par défaut est "admin" et le mot de passe par défaut est "123456".

- Entrez le **User Name (Nom d'utilisateur)** et le **Password (Mot de passe)**. Puis cliquez sur **Login (Connexion)**.



# Accès à distance via le client Web (suite)

## Écran distant de visualisation en direct

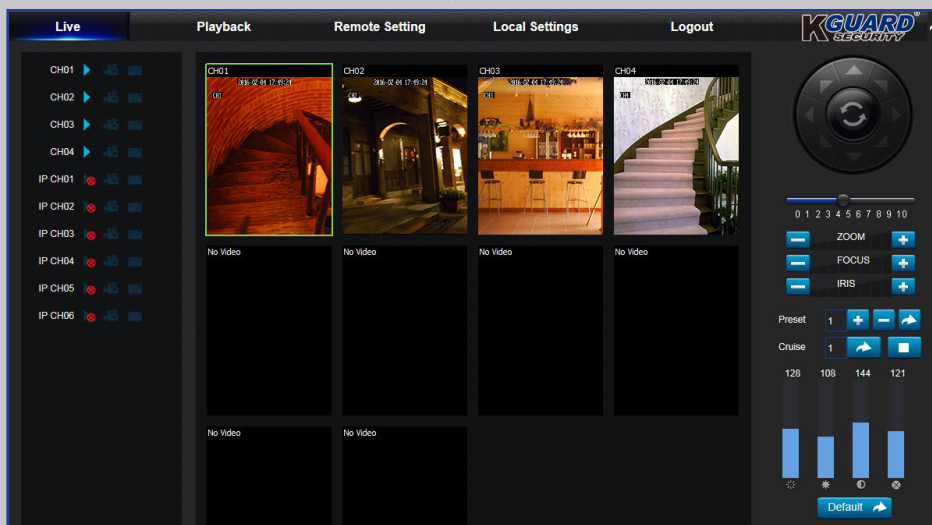

Il s'agit du premier écran qui s'ouvre après vous être connecté au client Web. Ici, vous pouvez afficher ou désactiver les canaux (▶), commencer à enregistrer (📺) manuellement, prendre des instantanés (📷) des écrans, configurer les paramètres PTZ (non pris en charge), etc.

## Menu de paramètres distants

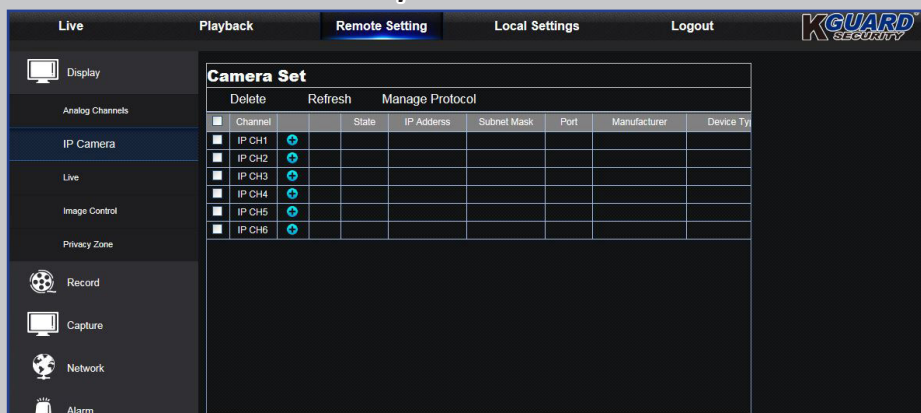

Vous pouvez ici configurer à distance les paramètres du DVR. Veuillez consulter «Main Menu (Menu principal)» à la page 10 pour plus d'informations.

## Écran de lecture distante

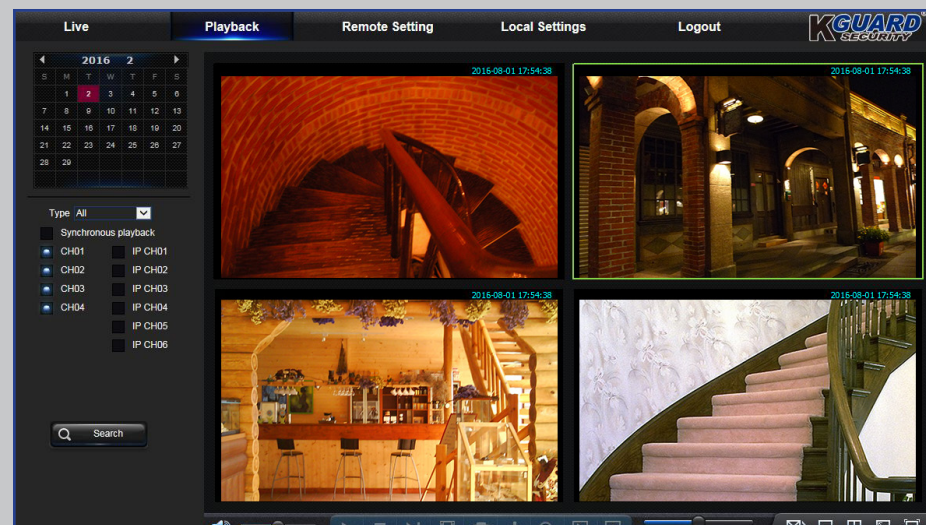

Vous pouvez rechercher des fichiers enregistrés stockés sur le disque dur à l'intérieur du DVR et enregistrer le résultat dans le répertoire local de votre PC. Pour configurer le répertoire local. Veuillez consulter "Menu Paramètre local" listé ci-dessous.

## Menu de paramètres locaux

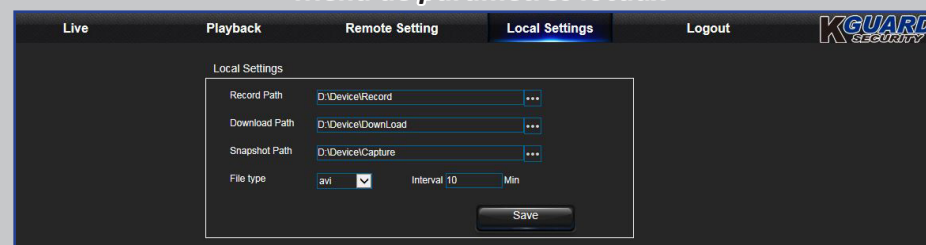

- **Chemin d'enregistrement** : Définissez le chemin pour enregistrer les enregistrements manuels sur le lecteur local de votre PC.
- **Chemin de téléchargement** : Définissez sur le disque local de votre PC le chemin où vous voulez télécharger les enregistrements du DVR.
- **Chemin d'instantané** : Définissez le chemin pour enregistrer les instantanés manuels sur le lecteur local de votre PC.
- **Enregistrer** : Cliquez sur **Save (Enregistrer)** pour enregistrer les modifications.
- **Type de fichier** : Choisissez votre type de fichier préféré pour les enregistrements manuels.

# Guide de dépannage

Si vous avez des problèmes lors de l'utilisation du DVR, essayez les solutions suivantes à ces problèmes communs avant d'appeler le service. Si le problème persiste, contactez le service clientèle pour votre région.

**Question :** J'ai changé le mot de passe de l'administrateur, mais je l'ai oublié.

**Réponse :**

- Pour obtenir le mot de passe par défaut, contactez votre revendeur ou envoyez directement un e-mail à KGUARD : [support@kguardsecurity.com](mailto:support@kguardsecurity.com).

**Question :** Le DVR ne s'allume pas et les indicateurs ne sont pas allumés.

**Réponse :**

- Vérifiez si l'adaptateur secteur (12V/2A) est correctement branché.
- Branchez l'adaptateur d'alimentation sur une autre prise de courant, la prise de courant peut être endommagée.

**Question :** La télécommande ne fonctionne pas.

**Réponse :**

- Assurez-vous que rien ne bloque la télécommande et le DVR. Pointez la télécommande à une distance appropriée.
- Vérifiez les piles de la télécommande.

**Question :** La fonction de détection de mouvement ne marche pas.

**Réponse :**

- Vérifiez si la détection de mouvement est activée, et si la zone de mouvement est marquée pour le canal.
- Vos caméras IP ne prennent pas en charge la détection de mouvement, ou ne peuvent pas être configurées via le DVR.

**Question :** L'affichage de l'heure n'est pas correct.

**Réponse :**

- Le réglage de la date / de l'heure n'est pas correct.
- Par défaut, l'heure et la date sont mises à jour automatiquement une fois le DVR connecté à Internet. Assurez-vous que le fuseau horaire sur le menu NTP est réglé correctement en fonction de votre localisation.

**Question :** La sonnerie n'arrête pas de sonner.

**Réponse :**

- Vérifiez les paramètres de mouvements ou d'événements. Une Détection de mouvement ou une Perte vidéo peuvent être détectées. Vérifiez la capacité du disque dur et les connexions vidéo, qui peuvent causer le déclenchement de la sonnerie.

**Question :** Je n'arrive pas à accéder au client Web.

**Réponse :**

- Vérifiez si le câble réseau est correctement connecté au DVR.
- Vérifiez si la fonction UPnP est activée sur le routeur et le DVR ou, si le routeur ne prend pas en charge UPnP, assurez-vous que la redirection de port est effectuée.
- Vérifiez si les paramètres réseau sont correctement configurés. Voir «Réseau : Réseau» à la page 19.
- Assurez-vous que vous avez Internet Explorer 6 ou une version plus récente.
- Pour Safari sur Mac OS, assurez-vous que Flash Player est activé dans votre navigateur et que vous avez mis à jour le plug-in du lecteur Adobe Flash à la dernière version.

**Question :** Je reçois trop d'alertes e-mail.

**Réponse :**

- Vérifiez le paramètre d'intervalle d'envoi pour les alertes par e-mail. Voir «Réseau : E-mail et calendrier e-mail» à la page 21.
- Si le DVR continue de rapporter des erreurs telles que la Perte vidéo ou des problèmes de disque dur, vérifiez que l'appareil est correctement connecté ainsi que les autres configurations matérielles.

**Question :** L'image du DVR scintille ou ne présente qu'un écran noir.

**Réponse :**

- Le configuration du format vidéo (NTSC / PAL) est incorrecte.

**Question :** Échec de décodage est affiché sur l'écran.

**Réponse :**

- Vérifiez si l'IPS d'entrée ou la bande passante des caméras IP n'a pas dépassé les limites. Réglez l'iIPS ou la valeur de débit binaire sur le menu Flux principal pour la caméra IP.
- Vérifiez si le type de compression vidéo de la caméra IP est H.264.





Copyright © 2016 Tous droits réservés

---

#### Service clientèle

##### **KGUARD INFORMATION CO., LTD.**

Adresse : 4F, No.113, Jian 2nd Road, Jhonghe  
District, New Taipei City 23585, Taiwan  
TEL : +886-2-8228-6080  
FAX : +886-2-8221-6857  
E-mail : support@kguardsecurity.com

##### **Contact de support technique pour les EU**

TEL : 1-866-978-4888  
E-mail: usservice@kguardsecurity.com